

- IT** Istruzioni d'uso
- EN** Instructions for use
- FR** Notice d'emploi
- DE** Gebrauchsanleitung
- ES** Instrucciones de uso

boavista spin

Burigotto

Attenzione

AVVISO

Questo prodotto è un sistema di ritenuta per bambini avanzato I-Size. È approvato ai sensi del regolamento UN n. 129 per essere utilizzato sui sedili compatibili I-Size dei veicoli come indicato dai costruttori del veicolo nel libretto d'uso del veicolo.

In caso di dubbi, rivolgersi al produttore del dispositivo di ritenuta avanzato o al rivenditore.

AVVISO

Questo prodotto è un rialzino I-Size con sistema di ritenuta per bambini avanzato. È approvato ai sensi del regolamento UN n. 129 per essere principalmente utilizzato nei "sedili I-Size", come indicato dai costruttori del veicolo nel libretto d'uso del veicolo.

In caso di dubbi, rivolgersi al produttore del dispositivo di ritenuta avanzato o al rivenditore.

"**IMPORTANTE - NON UTILIZZARE CON ORIENTAMENTO NEL SENSO DI MARCIA FINO AI 15 MESI (fare riferimento alle istruzioni)**"

Adatto all'uso unicamente sui veicoli elencati muniti di cintura di sicurezza a 3 punti approvata ai sensi del regolamento ECE n.16. Da non utilizzare su sedili con airbag attivo installato.

IT Istruzioni per l'uso

1. Istruzioni di sicurezza.....	4
2. Componenti.....	6
3. Avviso per l'uso nel veicolo	8
4. Regolazione e installazione del seggiolino di sicurezza per bambini.....	9
4-1. Utilizzo della fibbia	9
4-2. Regolazione della cintura di sicurezza	11
4-3. Regolazione dell'altezza del poggiatesta.....	12
4-4. Regolazione dell'angolazione del seggiolino reclinabile.....	13
4-5. Cuscino per neonati.....	14
4-6. Funzione di rotazione.....	15
4-7. Sistema di imbracatura a 5 punti per assicurare il bambino	16
4-8. Rimozione del sistema di imbracatura a 5 punti	16
4-9. Metodo di installazione con attacco ISOFIX.....	18
4-10. Rimozione dell'attacco ISOFIX e stoccaggio del piede di supporto	19
4-10-1. Rimozione dell'attacco ISOFIX.....	19
4-10-2. Stoccaggio del piede di supporto.....	19
4-11. Sblocco e stoccaggio del piede di supporto.....	20
4-11-1. Sblocco del piede di supporto	20
4-11-2. Stoccaggio del piede di supporto.....	20
4-12. Installazione del piede di supporto.....	21
5. Metodo di installazione	22
5-1. Posizionamento in direzione opposta al senso di marcia utilizzando l'attacco ISOFIX + piede di supporto (adatto a bambini di 40-105 cm di altezza)	22
5-2. Posizionamento in direzione del senso di marcia utilizzando l'attacco ISOFIX + piede di supporto (bambini di 76-105 cm di altezza).....	23
5-3. Installazione del seggiolino in direzione del senso di marcia utilizzando l'attacco ISOFIX + cintura di sicurezza a 3 punti (bambini di 100-150 cm di altezza).....	24
5-4. Utilizzo della cintura di sicurezza a 3 punti per l'installazione del seggiolino di sicurezza per bambini in direzione del senso di marcia (adatto a bambini di 100-150 cm di altezza)	25
6. Installazione della sacca in tessuto.....	26
7. Pulizia e manutenzione.....	27

1. Istruzioni di sicurezza

- Leggere attentamente le presenti istruzioni per l'uso.
- È di vitale importanza per la sicurezza del bambino montare correttamente i sistemi di ancoraggio dell'attacco ISOFIX, del piede di supporto e della cintura a 3 punti.
- Per il futuro uso del seggiolino, è importante conservare con cura le istruzioni per l'uso.
- Non lasciare mai incustodito il bambino in auto.
- Non utilizzare il seggiolino di sicurezza per bambini se il sedile dell'auto è dotato di airbag anteriori. Può essere pericoloso. Ciò non vale per i cosiddetti airbag laterali.
- Prima di utilizzare il nostro prodotto, leggere attentamente le istruzioni per l'uso.
- Questo seggiolino è un prodotto di sicurezza ed è sicuro solo se utilizzato secondo le indicazioni delle istruzioni per l'uso.
- Il prodotto deve essere utilizzato solo su un sedile rivolto verso il senso di marcia dotato dei sistemi di ancoraggio dell'attacco ISOFIX e del piede di supporto.
- Il prodotto può essere utilizzato sia sul sedile anteriore che su quello posteriore. Tuttavia, si consiglia di montarlo sul sedile posteriore.
- Il prodotto è stato omologato ai sensi delle più rigide normative europee in materia di sicurezza (ECE R129/03) ed è adatto a bambini di 40-105 cm di altezza (limite di peso ≤ 18 kg) con attacco ISOFIX e piede di supporto; a bambini di 76-105 cm di altezza (limite di peso ≤ 18 kg) con attacco ISOFIX e piede di supporto; a bambini di 100-150 cm di altezza con cintura di sicurezza a 3 punti; a bambini di 100-150 cm di altezza con cintura di sicurezza a 3 punti e attacco ISOFIX.
- Dopo un incidente, il seggiolino può diventare pericoloso a causa di danni che non sono immediatamente visibili. È pertanto opportuno sostituirlo.
- La sicurezza del seggiolino può essere garantita dal produttore solo se utilizzato dal proprietario originario.
- Sconsigliamo vivamente di utilizzare un prodotto di seconda mano, poiché non è possibile sapere come è stato precedentemente utilizzato.
- Le imbottiture dell'imbracatura sono importanti per la sicurezza del bambino, quindi è necessario utilizzarle in qualsiasi situazione.
- Assicurarsi che tutti i bagagli e gli oggetti che potrebbero causare lesioni in caso di incidente siano adeguatamente fissati.

- Le parti mobili del seggiolino auto non devono essere lubrificate in alcun modo.
- Il seggiolino auto non deve essere utilizzato senza la sacca. Si prega di utilizzare la sacca originale per garantire la sicurezza del seggiolino.
- Anche quando non è in uso, il seggiolino deve essere fissato con l'attacco ISOFIX. Durante un arresto improvviso, un seggiolino non fissato può ferire gli altri passeggeri dell'auto.
- Gli elementi rigidi e le parti in plastica di un sistema di ritenuta per bambini devono essere collocati e installati in modo che, durante l'utilizzo quotidiano del veicolo, non possano rimanere intrappolati da un sedile mobile o da una portiera del veicolo.
- Assicurarsi che il seggiolino non venga danneggiato tra o sotto bagagli pesanti, da sedili regolabili, portiere dell'auto che sbattono, ecc.
- Non possono essere apportate modifiche al prodotto in quanto ciò potrebbe compromettere parzialmente o totalmente la sicurezza del seggiolino.
- Durante la stagione estiva, le parti in plastica e metallo del prodotto saranno calde. Quando l'auto è parcheggiata sotto il sole, il seggiolino deve essere coperto.
- Al fine di evitare danni alla sacca, non rimuovere il logo del prodotto.
- Utilizzare il seggiolino anche per brevi viaggi, perché è proprio in queste situazioni che si verifica la maggior parte degli incidenti.
- Prima dell'acquisto, verificare che il seggiolino possa essere montato correttamente in auto.
- Nei viaggi lunghi, effettuare brevi pause in modo che il bambino possa rilassarsi.
- Si raccomanda di dare il buon esempio al bambino indossando sempre la cintura di sicurezza.
- Si raccomanda di dire al bambino di non giocare in alcun modo con la fibbia dell'imbracatura.
- Assicurarsi che i cinturini siano correttamente allacciati (fatti passare sulla parte bassa del bacino) e non attorcigliati.
- Per mantenere il bacino saldamente fermo, i cinturini ventrali sono allacciati bassi sul bacino.

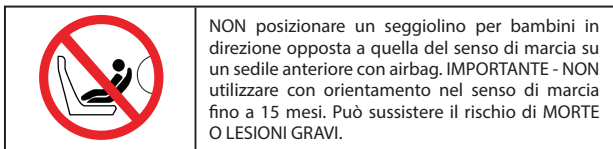

2. Singoli componenti

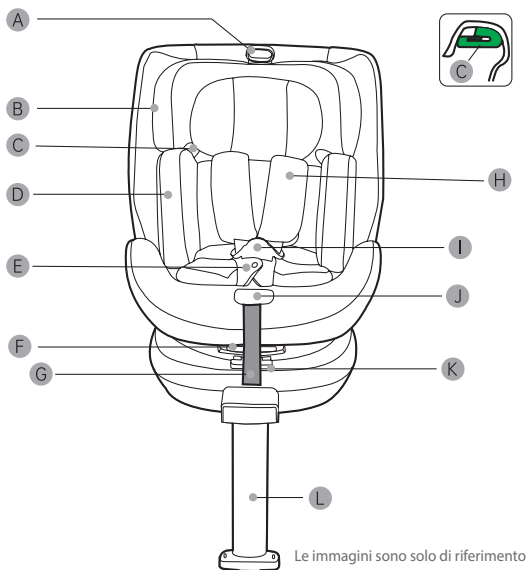

- | | |
|---|---|
| A. Maniglia del poggiatesta | G. Cinghia di regolazione |
| B. Poggiatesta | H. Spallacci |
| C. Guida di passaggio cintura | I. Fibbia |
| D. Cuscino per neonati | J. Pulsante per il sistema di imbracatura a 5 punti |
| E. Imbottiture fibbia | K. Maniglia di regolazione rotazione |
| F. Maniglia di regolazione inclinazione | L. Piede di supporto |

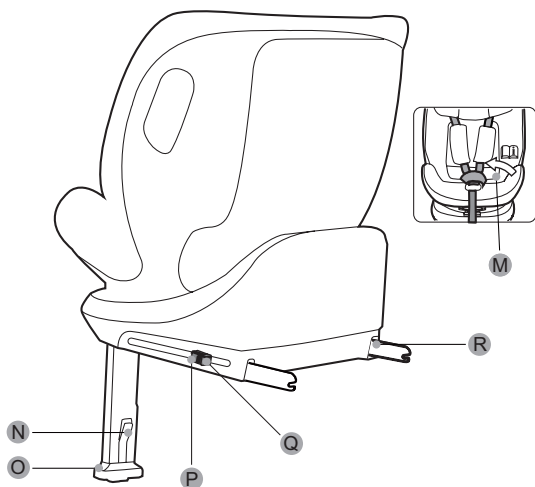

- M. Vano con istruzioni
- N. Regolazione del piede di supporto
- O. Indicatore del piede di supporto
- P. Secondo dispositivo di blocco dell'attacco ISOFIX
- Q. Pulsante di rilascio dell'attacco ISOFIX
- R. Attacco ISOFIX

3. Avviso per l'uso del veicolo



Il seggiolino auto non deve essere utilizzato in posizioni esposte a airbag attivi (gli airbag possono essere fatali per i bambini).

Per utilizzare correttamente il seggiolino di sicurezza per bambini, leggere attentamente le istruzioni.



Installazione corretta/adatta



Installazione non corretta/non adatta



Il seggiolino non deve essere utilizzato su un sedile passeggero i cui airbag siano stati attivati.

Attacco ISOFIX per seggiolino auto

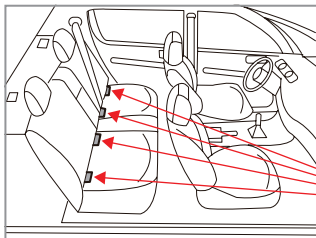

Ancoraggio per l'attacco ISOFIX sotto il sedile

Leggere il manuale dell'auto e verificare che i sedili siano equipaggiati di punti di ancoraggio fissi per l'attacco ISOFIX, quindi verificare le dimensioni degli attacchi ISOFIX consigliati per il sistema per accertarsi che corrispondano alle dimensioni dell'attacco ISOFIX del seggiolino.

Altezza	Dimensione	Orientamento
40-105cm	ISO/R2	Opposto al senso di marcia
76-105cm	ISO/F2X	In senso di marcia
100-150cm	ISO/B2	

4. Regolazione e installazione del seggiolino di sicurezza per bambini

4.1 Utilizzo della fibbia

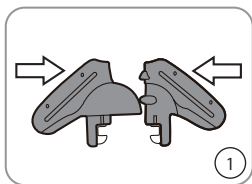

1. Unire gli agganci di destra e sinistra della fibbia (come indicato nella Figura 1) assicurandosi che la parte concava e quella convessa degli agganci siano ben chiuse.

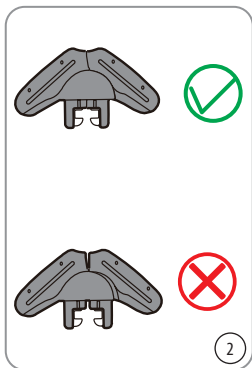

2. Chiudere gli agganci senza lasciare fessure tra le due parti. Gli agganci devono essere rivolti verso l'alto (Figura 2).

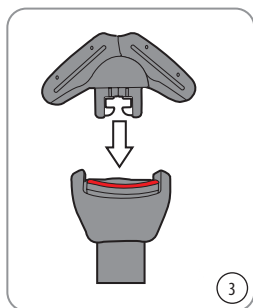

3. Inserire gli agganci chiusi nella fessura della fibbia (Figura 3).

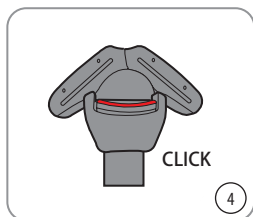

4. Se si ode un "clic", la fibbia è allacciata correttamente (Figura 4).

4.2 Regolazione della cintura di sicurezza.

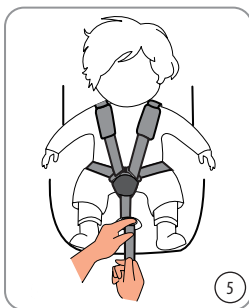

1. Stringere la cintura di sicurezza del seggiolino

Tirare verso l'alto le cinghie delle spalle per tendere la parte allentata del cinturino per le gambe. Quindi tirare la cinghia di regolazione per stringere la cintura (Figura 5).

Stringere la cintura di sicurezza alla tensione massima possibile senza che risulti fastidiosa. Il cinturino per le gambe dovrebbe essere sistemato nella posizione più bassa possibile verso l'inguine, non sull'addome.

Tra la cintura di sicurezza e il bambino deve rimanere lo spazio di un dito.

Una cintura di sicurezza allentata è pericolosa. Ogni volta che si posiziona un bambino su un seggiolino, verificare che il regolatore della cintura di sicurezza funzioni correttamente.



2. Allentare la cintura di sicurezza

La cintura di sicurezza può essere allentata premendo il pulsante di regolazione della cintura di sicurezza a 5 punti situato nella parte anteriore del seggiolino. Mentre si preme il pulsante di regolazione della cintura di sicurezza a 5 punti, con l'altra mano tenere i due cinturini sotto agli spallacci e tirarli allontanandoli dal bambino per rilasciare la cintura di sicurezza (Figura 6).

4.3 Regolazione dell'altezza del poggiatesta

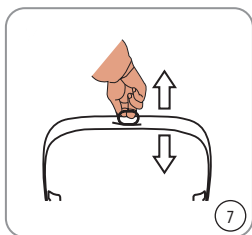

1. Utilizzare il pulsante di regolazione della cintura di sicurezza a cinque punti sotto alla parte anteriore del seggiolino per allentare la cintura di sicurezza, sganciare la fibbia, tirare verso l'alto la maniglia di regolazione del poggiatesta, spostare il poggiatesta nella corretta posizione rispetto ai cinturini delle spalle e quindi lasciare scivolare gentilmente il poggiatesta verso il basso verificando che si agganci correttamente (Figura 7).

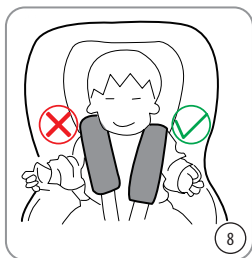

2. La corretta regolazione del poggiatesta può garantire la migliore protezione del bambino nel seggiolino. Il poggiatesta deve essere regolato in modo che la posizione dei cinturini delle spalle sia corretta rispetto all'altezza delle spalle del bambino o leggermente più alta. I cinturini devono essere all'altezza delle spalle del bambino o leggermente al di sopra di esse. I cinturini delle spalle non devono trovarsi dietro il bambino né vicino alle orecchie del bambino o al di sopra di esse (Figura 8).



Nota: è importante che il poggiatesta si trovi all'altezza corretta rispetto alla testa del bambino.

4.4 Regolazione dell'angolazione del seggiolino reclinabile

Il seggiolino di sicurezza per bambini può essere regolato in diverse posizioni reclinabili. L'angolazione del sedile può essere regolata anche con il bambino seduto su di esso.

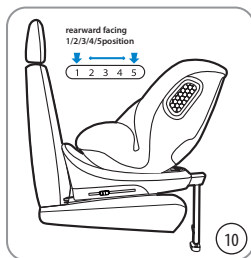
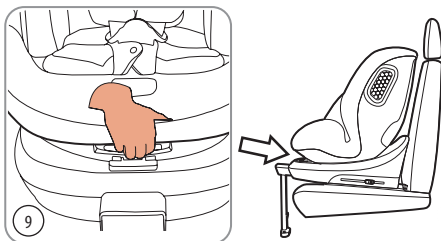

Orientamento opposto al senso di marcia:

Premere la base del seggiolino con una mano e con l'altra mano tirare la maniglia di regolazione dell'angolazione sul retro del seggiolino per regolare il seggiolino nella posizione desiderata; 5 posizioni in totale (Figura 9).

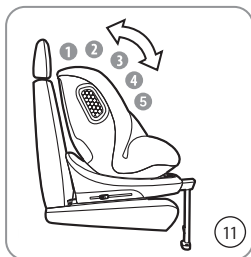

Se il seggiolino è orientato in senso opposto al senso di marcia:
Utilizzare le posizioni 1, 2, 3, 4, 5 (Figure 10).

**Orientamento in senso di marcia:**

Premere la base del seggiolino con una mano e con l'altra mano tirare la maniglia di regolazione dell'angolazione sul retro del seggiolino per regolare il seggiolino nella posizione desiderata; 5 posizioni in totale.



Se il seggiolino è orientato nel senso di marcia:

utilizzare le posizioni 1, 2, 3, 4, 5 (Figura 11).

4.5 Cuscino per neonati

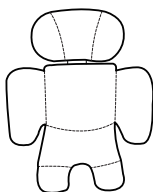
**Avviso:**

Se il bambino ha un'altezza di 40-75 cm, utilizzare il cuscino per neonati.

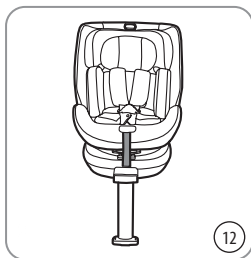

Sistemare il cuscino per neonati sul seggiolino, posizionare i due spallacci sul cuscino per neonati e collocare la fibbia sul cuscino (Figura 12).

4.6 Funzione di rotazione



1. Estrarre il piede di supporto dall'apposito vano di stoccaggio sul fondo della base.
2. Premere il pulsante di estrazione del piede di supporto ed estrarre il piede (Figura 13).
3. Premere il pulsante di rotazione e ruotare il seggiolino (Figura 14).



Attenzione! Prima di ogni viaggio, assicurarsi che l'unità di rotazione del seggiolino sia bloccata ruotando il seggiolino in entrambe le direzioni.



"IMPORTANTE - NON UTILIZZARE CON ORIENTAMENTO NEL SENSO DI MARCIA FINO AI 15 MESI (fare riferimento alle istruzioni)"



Attenzione! Prima di ogni viaggio, assicurarsi che il seggiolino sia correttamente configurato.

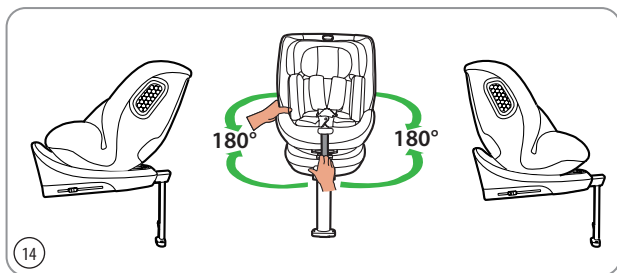

4.7 Sistema di imbracatura a 5 punti per assicurare il bambino

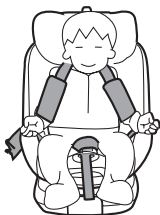

1. Allentare la cintura di sicurezza il più possibile, quindi sganciare la fibbia e posizionarla ai due lati del seggiolino, come illustrato nella figura.

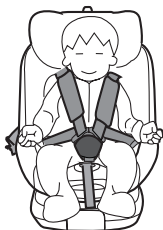

2. Inserire gli agganci destro e sinistro nella fibbia fino a udire un "clic", segno che la fibbia è allacciata. Premere il pulsante della cinghia di regolazione per regolare e tendere i cinturini delle spalle, accertandosi che siano confortevoli sulle spalle del bambino (deve rimanere lo spazio di un dito tra la cintura di sicurezza e il bambino).

4.8 Rimozione del sistema cintura di imbracatura a 5 punti

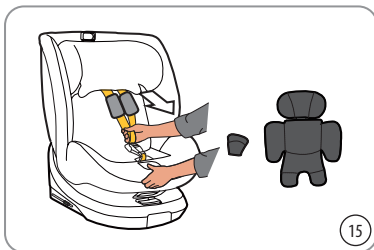

1. Rimuovere gli spillacci, il coperchio della fibbia e il sedile per neonati dal seggiolino (Figura 15).

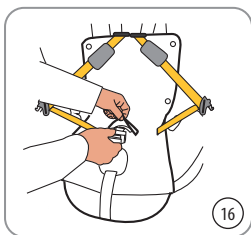

2. Far passare la fibbia attraverso il foro della sacca come illustrato in Figura 16.

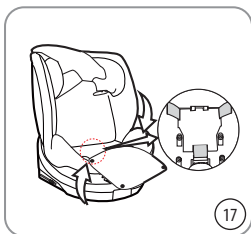

3. Slacciare i bottoni della sacca del seggiolino come illustrato. Inserire l'inserto con gli agganci nella fibbia. Aprire il vano di stoccaggio della fibbia sul fondo del seggiolino, sistemarvi la fibbia e chiudere il vano (Figura 17).



4. Riposizionare la sacca in tessuto come indicato nella Figura 18

4.9 Metodo di installazione con attacco ISOFIX

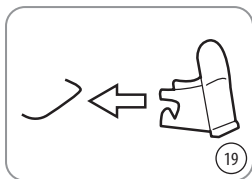

Avviso: i seggiolini di sicurezza per bambini possono essere utilizzati anche con la guida per attacco ISOFIX.

In questo modo l'installazione risulta più pratica. Agganciare la guida per l'attacco ISOFIX al punto di ancoraggio per attacco ISOFIX nel punto fisso dell'automobile per l'attacco ISOFIX rivolgendo la tacca verso l'alto (Figura 19).

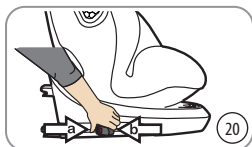

Avviso: se il sedile dell'auto è inclinazione regolabile, regolarlo nella posizione adeguata: sarà più pratico per l'installazione dell'attacco ISOFIX.

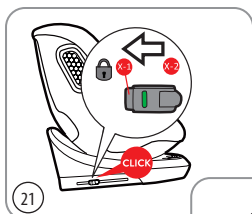

1. Premere il pulsante di rilascio del blocco dell'attacco ISOFIX e il secondo pulsante di blocco dell'attacco ISOFIX (come illustrato nella Figura 20) contemporaneamente, quindi estrarre l'attacco ISOFIX.

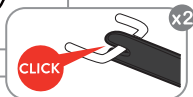

2. Afferrare il seggiolino con entrambe le mani e spingere i due attacchi ISOFIX nella guida per attacco ISOFIX fino a che l'attacco ISOFIX non è bloccato su entrambi i lati e si ode un "clic" (Figura 21). Una volta agganciato l'attacco ISOFIX, spingere con forza il seggiolino nella direzione della freccia contro lo schienale del sedile dell'auto (Figura 22).

4.10 Rimozione dell'attacco ISOFIX e stoccaggio del piede di supporto

4-10-1 Rimozione dell'attacco ISOFIX

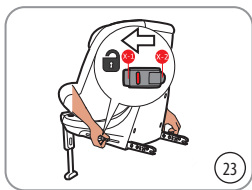

Premere il “pulsante di sblocco dell’attacco ISOFIX” fino a udire un “click”, assicurarsi che entrambi i lati dell’attacco ISOFIX siano sbloccati, quindi rimuovere il seggiolino (Figura 23).



Avviso: l’attacco ISOFIX viene correttamente sbloccato solo quando l’ISOFIX sinistro e destro visualizzano un indicatore rosso.

4-10-2 Stoccaggio del piede di supporto

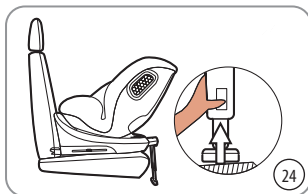

Premere il pulsante di regolazione del piede di supporto e tirare il piede di supporto verso l’alto (Figura 24).

4.11 Sblocco e stoccaggio del piede di supporto

4-11-1 Sblocco del piede di supporto



1. Posizionare il fondo del seggiolino come illustrato in figura ed estrarre il piede di supporto dal vano di stoccaggio sul fondo della base (Figura 25).

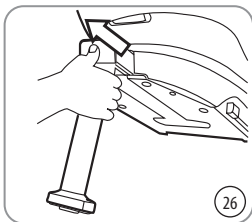

2. Sostenere con le mani il piede di supporto ed estrarlo verso l'esterno. (Figura 26).

4-11-2 Stoccaggio del piede di supporto

Stoccare il piede di supporto procedendo nella sequenza inversa rispetto allo sblocco del piede di supporto.

L'operazione è corretta.

4.12 Installazione del piede di supporto

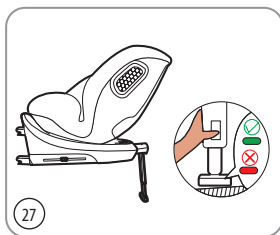

1. Estrarre il piede di supporto dall'apposito vano di stoccaggio sul fondo della base.
2. Premere il pulsante di estrazione per estrarre il piede di supporto.
3. Posizionare il bambino sul seggiolino e assicurarlo con la cintura di sicurezza a 5 punti.

Avviso: quando il piede di supporto arriva a toccare il pavimento dell'auto, l'indicatore del piede di supporto deve essere completamente verde (come illustrato nella Figura 27).



Avviso:

1. Controllare e serrare l'attacco ISOFIX, il piede di supporto e il sistema di imbracatura a 5 punti per accertarsi che il seggiolino e il bambino siano saldamente assicurati.
2. La cintura di sicurezza a 5 punti non deve essere attorcigliata o avvolta su se stessa.
3. Se si installa il seggiolino orientato in direzione opposta a quella di marcia e l'altezza del bambino è inferiore a 75 cm, è necessario utilizzare il cuscino per neonati.
4. Si consiglia di installare il seggiolino con la guida per attacco ISOFIX.
5. Il seggiolino deve essere più vicino possibile contro allo schienale del sedile dell'auto.
6. Nell'orientamento opposto al senso di marcia, il sistema di ritenuta per bambini non deve essere installato in posizioni in corrispondenza di airbag.



Il rialzino I-Size 100-150 cm non può utilizzare il piede di supporto.

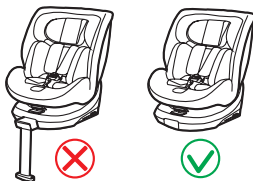

5. Metodo di installazione

5.1 Posizionamento in direzione opposta al senso di marcia utilizzando l'attacco ISOFIX + piede di supporto (adatto a bambini di 40-105 cm di altezza).

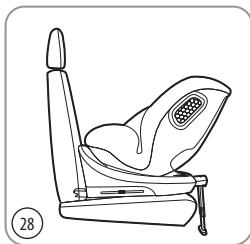

1. Quando si installa il seggiolino di sicurezza per bambini in direzione opposta al senso di marcia, estrarre il piede di supporto dal fondo del seggiolino come indicato in 4-11 e quindi ruotare il seggiolino in direzione opposta al senso di marcia come in figura 28.

Quindi procedere come indicato in 4-9 per installare saldamente il seggiolino con l'attacco ISOFIX.

Attenzione! Se il bambino ha un'altezza inferiore a 105 cm, orientare il sedile in direzione opposta al senso di marcia.



Attenzione: questo seggiolino auto per bambini non deve essere utilizzato su un sedile i cui airbag sono stati attivati.

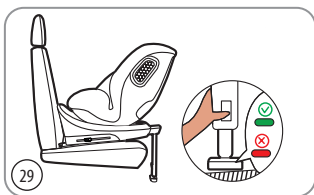

2. Premere il pulsante di regolazione del piede di supporto con una mano e tirare il piede di supporto verso il basso fino a toccare il pavimento dell'auto.

3. Posizionare il bambino sul seggiolino e assicurarlo con la cintura di sicurezza a 5 punti.



Attenzione: quando il piede di supporto arriva a toccare il pavimento dell'auto, l'indicatore del piede di supporto deve essere completamente verde (come illustrato in figura).

5.2 Posizionamento in direzione del senso di marcia utilizzando l'attacco ISOFIX + piede di supporto (bambini di 76-105 cm di altezza).

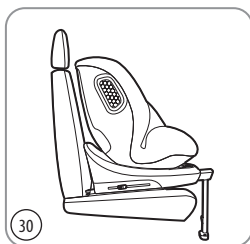

1. Quando si installa il seggiolino di sicurezza per bambini in direzione del senso di marcia, estrarre il piede di supporto dal fondo del seggiolino come indicato in 4-11 e quindi ruotare il seggiolino in direzione del senso di marcia come indicato in figura 30. Quindi procedere come indicato in 4-9 per installare saldamente il seggiolino con l'attacco ISOFIX.

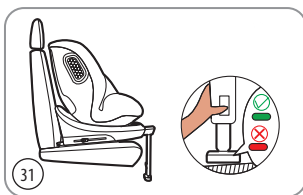

2. Premere il pulsante di regolazione del piede di supporto con una mano e tirare il piede di supporto verso il basso fino a toccare il pavimento dell'auto (Figura 31).
3. Posizionare il bambino sul seggiolino e assicurarlo con la cintura di sicurezza a 5 punti.



Attenzione: quando il piede di supporto arriva a toccare il pavimento dell'auto, l'indicatore del piede di supporto deve essere completamente verde (come illustrato in figura).

5.3 Installazione del seggiolino in direzione del senso di marcia utilizzando l'attacco ISOFIX + cintura di sicurezza a 3 punti (bambini di 100-150 cm di altezza).



1. Rimuovere il sistema di imbracatura di sicurezza a 5 punti prima di posizionare il bambino in questo modo (paragrafo 4-8).
2. Fissare il seggiolino con l'attacco ISOFIX e i punti di ancoraggio dell'attacco ISOFIX del veicolo come indicato in 4-9.
3. Posizionare il seggiolino sul sedile del veicolo regolandolo nella posizione appropriata (vedere 4-4).
4. La cintura di sicurezza del veicolo passa nella guida di passaggio cintura e sopra alla spalla del bambino.
5. La cintura addominale del veicolo passa nella guida di passaggio cintura e sopra al bacino del bambino.
6. Allacciare la cintura di sicurezza dell'auto.



Il rialzino I-Size 100-150 cm non può utilizzare il piede di supporto.

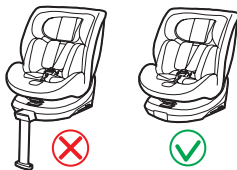

5.4 Utilizzo della cintura di sicurezza a 3 punti per l'installazione del seggiolino di sicurezza per bambini in direzione del senso di marcia (adatto a bambini di 100-150 cm di altezza).



1. Rimuovere il sistema di imbracatura di sicurezza a 5 punti prima di posizionare il bambino in questo modo (paragrafo 4-8).
2. Posizionare il seggiolino sul sedile del veicolo regolandolo nella posizione appropriata (vedere 4-4).
3. La cintura di sicurezza del veicolo passa nella guida di passaggio cintura e sopra alla spalla del bambino.
4. La cintura addominale del veicolo passa nella guida di passaggio cintura e sopra al bacino del bambino.
5. Allacciare la cintura di sicurezza dell'auto.



Il rialzino I-Size 100-150 cm non può utilizzare il piede di supporto.

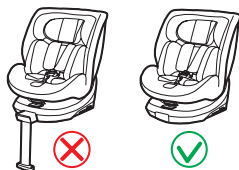

6. Installazione della sacca in tessuto

Rimozione della sacca in tessuto

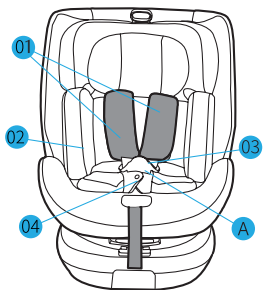

1. Regolare gli spillacci 01.
2. Premere il pulsante rosso A sulla fibbia per aprire la fibbia 03.
3. Estrarre la fodera interna 02 e l'imbottitura a innesto 04.
4. Rimuovere con cura la sacca del poggiatesta e la sacca del seggiolino dal seggiolino.

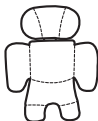

7. Pulizia e manutenzione

1. Nell'uso quotidiano, è necessario controllare regolarmente il seggiolino di sicurezza per bambini.
2. In caso di incidente, il seggiolino deve essere sostituito.
Quando non è in uso, il seggiolino di sicurezza per bambini deve essere conservato in un luogo asciutto e ventilato per evitare l'insorgere di umidità e muffa.
3. Se si deposita polvere sulla superficie del prodotto, utilizzare una spugna umida per pulirlo e lasciarlo asciugare in un'area ventilata.
4. In caso di caduta accidentale di cibo o bevande sulla cintura di sicurezza, rimuovere la cintura di sicurezza, sciacquarla abbondantemente con acqua tiepida e lasciarla asciugare in un'area ventilata.
5. Per pulire l'intera sacca del seggiolino, seguire le istruzioni di lavaggio.
6. Al primo lavaggio è normale che si verifichi un leggero sbiadimento.

Istruzioni di lavaggio:



Attention

NOTICE

This is an I-Size Enhanced Child Restraint System. It is approved according to UN Regulation No. 129, for use in, I-Size compatible vehicle seating position as indicated by vehicle manufacturers in the vehicle user's manual.

If in doubt, consult either the Enhanced Child Restraint System manufacturer or the retailer.

NOTICE

This is an I-Size booster seat Enhanced Child Restraint System. It is approved according to UN Regulation No. 129, for use primarily in "I-Size seating positions" as indicated by vehicle manufacturers in the vehicle user's manual.

If in doubt, consult either the Enhanced Child Restraint System manufacturer or the retailer.

"IMPORTANT-DO NOT USE FORWARD FACING BEFORE THE CHILD'S AGE EXCEEDS 15 MONTHS(Refer to instruction)"

Only suitable for use in the listed vehicles fitted with 3 point belt which is approved to ECE Regulation No.16 Do not use them in seating positions where there is active airbag installed.

EN *Instruction Manual*

1. Safety instructions	30
2. Each component	32
3. Notice for the vehicle use.....	34
4. The adjustment and installation of child safety seat	35
4-1. The usage of buckle.....	35
4-2. Adjust the safety belt.....	37
4-3. Adjust the height of headrest.....	38
4-4. Adjust the angle reclining of car seat	39
4-5. New born cushion	40
4-6. Rotation function.....	41
4-7. 5-point harness system to install the child	42
4-8. The method to remove the 5-point seat belt system	42
4-9. Installing method for ISOFIX attachment	44
4-10.Remove ISOFIX attachment and hide Support leg	45
4-10-1. Removing the ISOFIX attachment.....	45
4-10-2.Hide the Support leg	45
4-11.Release and storage of support legs.....	46
4-11-1.Release of support leg.....	46
4-11-2.Support leg storage	46
4-12. Installation of support leg.....	47
5. Installation method.....	48
5-1. Making rearward facing position by using ISOFIX attachment + Support leg(suitable for children height from 40-105cm).....	48
5-2. Installing the child safety seat forward facing position by using ISOFIX attachment+ Support leg (children height from76 -105cm)	49
5-3 Installing the car seat forward facing position by using ISOFIX attachment+ 3-point seat belt (suitable for children height from100 -150cm).....	50
5-4. Use 3-point seat belt to install the child safety seat in forward facing position (Suitable for children height from100-150cm).....	51
6. Installation of cloth cover.....	52
7. Cleaning and maintenance	53

1. Safety instructions

- Read this instruction manual carefully.
- The correct fitting of the ISOFIX attachment and Support leg anchoring systems of 3-point belt is of vital importance for the safety of your child.
- For the future use of the seat, it is important that you keep the instruction manual carefully.
- Never leave your child unattended in the car.
- Do not use a child safety seat if the vehicle seat is equipped with a front airbags. This can be dangerous. This does not apply to so-called side airbags.
- Before use our product, please read the instruction manual carefully.
- The product is a safety product and is only safe when used in accordance with the instruction manual.
- The product must only be used on a forward facing seat that is fitted with the ISOFIX attachment and Support leg .
- The product may be used on either the front or the back seat. However, we recommend that it is fitted on the back seat.
- The product has been approved according to the strictest European safety standards (ECE R129/03) and is suitable for 40-105cm (mass limit 18kg) with the ISOFIX attachment and the Support leg ; 76-105cm (mass limit 18kg) with the ISOFIX attachment and the Support leg ; 100-150cm with 3-point belt; 100-150cm with 3-point belt and ISOFIX attachment.
- After an accident the seat may become unsafe due to damage that is not noticeable immediately. It should therefore be replaced.
- The safety of the seat can only be guaranteed by the manufacturer if it issued by the original owner.
- We advise you strongly that not to use a second-hand product, because you are not sure what has happened to it.
- The harness pads are important for the safety of your child, therefore use them at all the time.
- Ensure that all luggage and objects likely to cause injury in the event of an accident are properly secured.
- The moving parts of the car seat should not be lubricated in any way.
- The baby car seat must not be used without the cover. Please use an original cover, as the cover contributes to the safety of the seat.

- The seat must be secured with ISOFIX attachment, even when it not on use. An unsecured seat may injure other passengers in the car in an urgent stop.
- The rigid items and plastic parts of a child restraint must be so located and installed that they are not liable, during everyday use of the vehicle, to become trapped by a movable seat or in a door of the vehicle.
- Ensure that the seat is not damaged by the webbing between or underneath heavy luggage, adjustable seats or slamming the car door etc.
- No alterations may be made to the product as this could affect part or the overall safety of the seat.
- In hot weather the plastic and metal parts of the product will be hot. You should cover the seat when the car parked under the sun.
- In order to prevent damage to the cover, do not remove the product's logo.
- Use the seat even in s short journey, as this is when most accidents occur.
- Before the purchase, please check that the seat can be fitted correctly in your car.
- Take a short break in long journey, So that your child has some time for the relaxation.
- Set a good example your child and always wear your seat belt.
- Tell your child that he/she should be never play with the harness buckle.
- Make sure that any straps is properly fastened (worn low down) and not twisted.
- Any lap strap is worn low down, to keep the pelvis is firmly engaged.

	<p>DO NOT place a rear-facing child seat on a front seat with airbag. IMPORTANT - DO NOT use a forward-facing seat before the child is over 15 months old. DEATH OR SERIOUS INJURY may occur.</p>
--	---

2. Each component

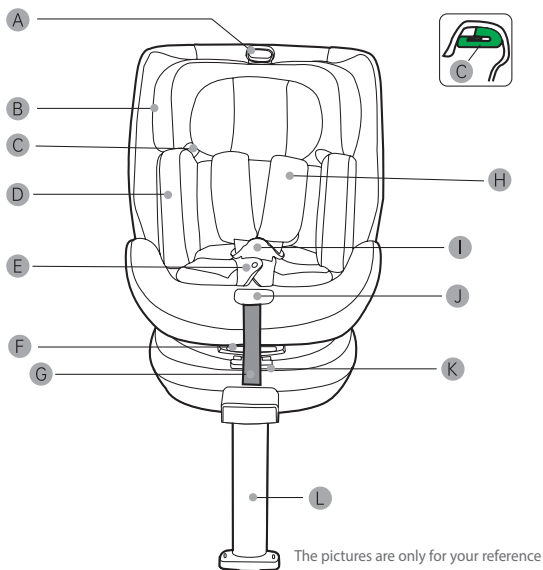

- | | |
|-----------------------------------|--|
| A. Handle For The Headrest | H. Shoulder Pads |
| B. Headrest | I. Buckle |
| C. Belt Guider | J. Button For The 5-points
Harness System |
| D. Newborn Cushion | K. Rotation Adjusting Handle |
| E. Buckle Pads | L. Support Leg |
| F. Handle For Adjusting The Angle | |
| G. Adjustment Belt | |

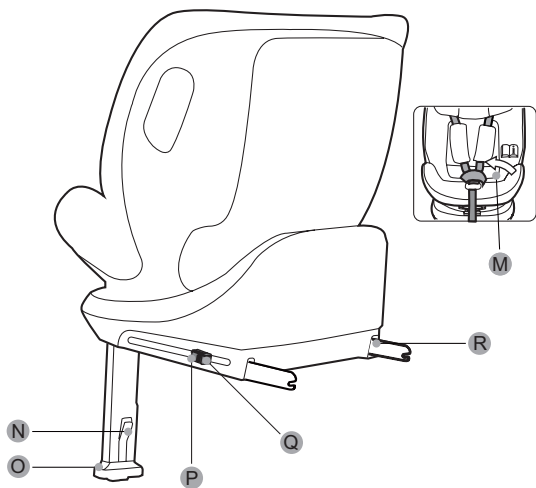

- M. Instruction storage bag
- N. Supporting Leg Adjustment Button
- O. Supporting Leg Indicator
- P. ISOFIX Attachment Second Lock
- Q. ISOFIX Attachment Release Button
- R. ISOFIX Attachment

3. Notice for vehicle use

 **The baby car seat must not be used into the position of a seat where there has an airbag (airbags can be fatal to children). Please read the instructions carefully in order to properly use of child safety seats.**



 Correct device/
suitable

 Wrong device/
unsuitable
device

 **Must not be used in the passenger seat where airbags have been activated.**

Baby car seat ISOFIX attachment

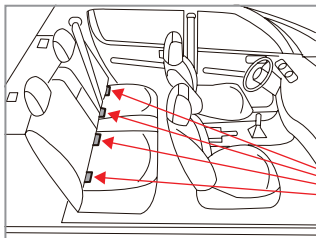

Anchor for the ISOFIX
attachment
under the seat

Read the car manual first and check whether the car seat is equipped with ISOFIX attachment fixed anchor points, and check the size of recommended ISOFIX attachment constraints on the system if it is matched our ISOFIX attachment size.

Height	Size	facing direction
40-105cm	ISO/R2	rearward facing
76-105cm	ISO/F2X	forward facing
100-150cm	ISO/B2	

4. The adjustment and installation of child safety seat

4.1 The usage of buckle

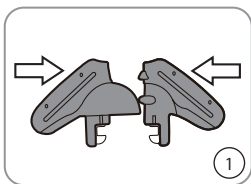

1. Close the left and right latches of the buckle (as shown in Figure 1) and ensure that the concave and convex structures of the left and right latches are closed.

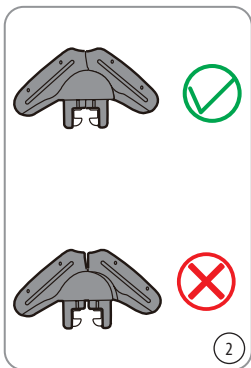

2. Close the left and right latches without leaving a gap. Keep the latches facing up. (Figure 2).

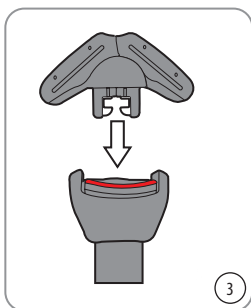

3. Insert the closed latches into the slot of the buckle. (Figure 3).

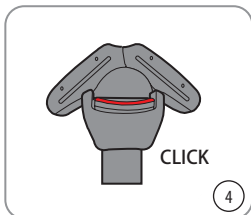

4. If you hear "click" sound, it means that the buckle has been fastened. (Figure 4)

4.2 Adjust the safety belt.



1. Tighten your baby car seat belt Pull the shoulder strap up to tighten the loose part of the leg belt. Then pull the adjustable belt to tighten the belt (Figure 5).

Keep your seat belt as tight as possible without causing discomfort. The leg belt should be as low as possible and should be near the crotch, not the belly

A finger space should t between the seat belt and the child.

A loose seat belt is dangerous. Check that the seat belt adjuster is working properly each time when you place a child in a car seat before tightening the seat belt.

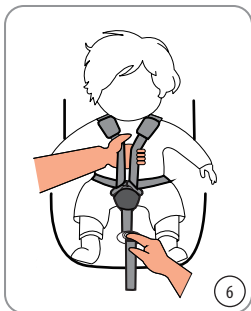

2. Loose the seat belt
The seat belt can be loosened by pressing the 5-point seat belt adjustment button in front of the seat. While pressing down the 5-point seat belt adjustment button, hold the two straps under the shoulder guard with the other hand and pull them in front of the child to release the seat belt (Figure 6).

4.3 Adjust the height of headrest

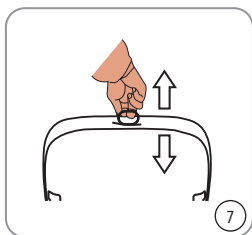

1. Use the five-point seat belt adjustment button under the front of the seat to loosen the seat belt, unlock the buckle, pull the headrest adjustment handle up, move the headrest to the correct shoulder belt height, and then gently slide the headrest down to check that the headrest is properly hinged (Figure 7).

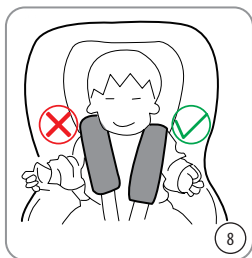

2. Correctly adjusting the headrest can ensure the best protection for your child in the car seat; The headrest must be adjusted to the position that the shoulder strap is compatible with the height of a child's shoulders or slightly higher. The straps must be located at shoulder height or slightly above the child's shoulder height. The shoulder strap should not be behind the child or at or above the ear (Figure 8).



Note: It is important to keep the headrest appropriate to the height of the child's head.

4.4 Adjust the angle reclining of car seat

The child safety seat can be adjusted to different reclining positions. You can adjust the reclining angle of the seat even when your child is in it.

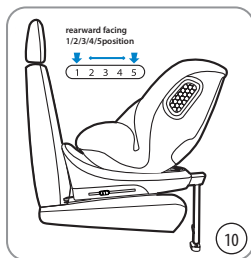
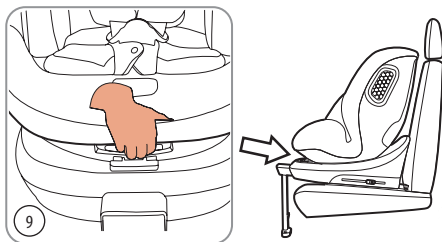

rearward :

Press the base part of the seat with one hand and pull the angle adjusting handle on the back of the seat with the other hand to adjust the seat to the appropriate position, 5 positions in total (Figure 9).

 when the baby car seat is rearward facing; Use 1,2,3,4,5 position (Figure 10)

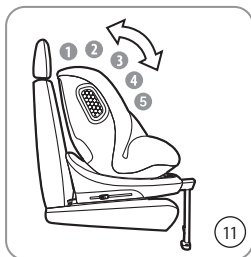

forward facing:

Press the base of the seat with one hand and pull the angle adjusting handle on the back of the seat with the other hand to adjust the seat to the appropriate position, a total of 5 positions.



when the baby car seat is rearward facing;
pls use 1,2,3,4,5 position (Figure 11);

4.5 New born cushion

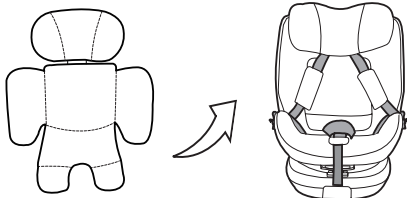

Notice:

When the height of baby is 40-75cm, please use the newborn baby's cushion.

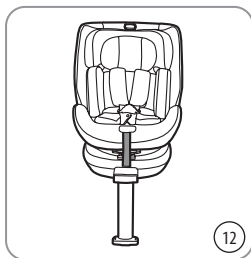

Place the new born cushion in the car seat, place the two shoulder pads on the new born cushion, and finally cover the buckle cushion on (Figure 12).

4.6 Rotation function



1. Take the supporting leg out of the storage at the bottom of the base;
2. Press the supporting leg expansion button and pull out the leg (Figure 13);
3. Press the rotation button and rotate the seat (Figure 14).



Attention !*Before each trip, pls make sure that the seat rotation is locked by turning the seat in both directions.*



Attention !*Before each trip, pls make sure that the seat rotation is locked by turning the seat in both directions.*



Attention !*Before each trip, pls make sure that the seat rotation is locked by turning the seat in both directions.*

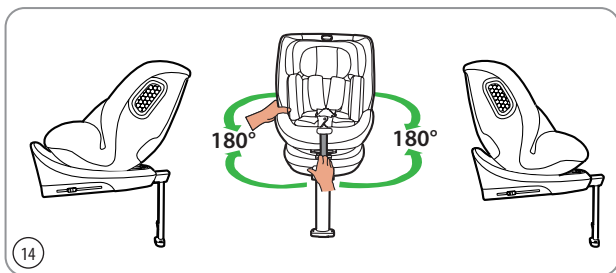

4.7 5-point harness system to install the child

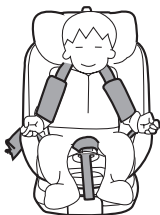

1. Release the safety belt to the most loosely, then unlock the buckle and place it on both sides of the seat, as shown in the picture.

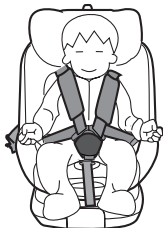

2. Insert the left and right latches into the buckle and hear a "click" sound, indicating that the buckle is fastened. Press the adjustable belt button to adjust and tighten the shoulder strap, while ensuring that the child's shoulders are comfortable (a finger space should be between the seat belt and the child).

4.8 The method to remove the 5-point seat belt system

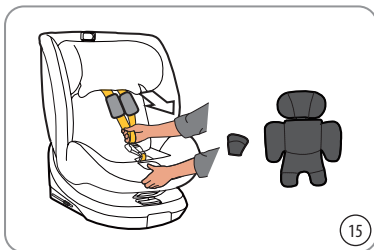

1. Remove shoulder pads, buckle cover and newborn cushion from the seat (Figure 15).

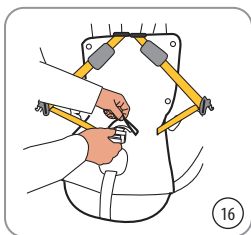

2. Pass the buckle through the hole in the cloth sleeve, as shown in Figure 16.

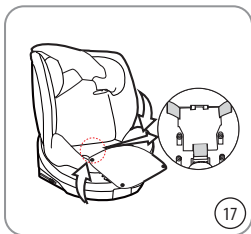

3. Open the buttons of the seat cloth cover as shown. Insert the latches into the buckle.
Open the buckle cover at the bottom of the seat, place the buckle in, and finally close the cover (Figure 17).



4. Tidy up the cloth cover, as shown in Figure 18.

4.9 Installing method for ISOFIX attachment

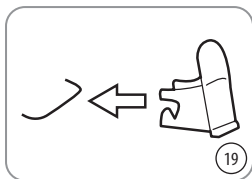

Notice: Child safety seats can also be used with the ISOFIX attachment guider.

The installation is more convenient, please clip the ISOFIX attachment guide on the ISOFIX attachment anchor point on the automobile, and the make notch faces upward (Figure 19).

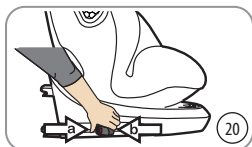

Notice: If your car seat can adjust the angle, pls adjust the car seat angle to the appropriate position, it will be more convenient for ISOFIX attachment installation.

1. Press ISOFIX attachment lock released button and ISOFIX attachment 2nd lock button (as shown in Figure 20) at the same time, then push ISOFIX attachment out.

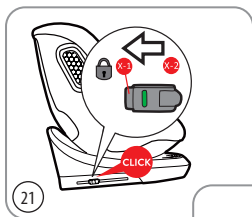

2. When the ISOFIX is locked, push the child safety seat vigorously in the direction of the arrow to make it t the back of the vehicle seat (figure 21).
When the ISOFIX is locked, pls push the child safety seat vigorously in the direction of the arrow to make it t the back of the car seat (figure 22).

4.10 Remove ISOFIX attachment and hide the Support leg

4-10-1 Removing the ISOFIX attachment

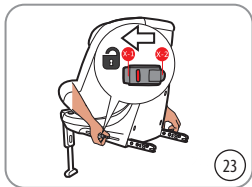

Press the "ISOFIX attachment unlock button", and hear "click" sound, ensure that both sides of the ISOFIX attachment are unlocked, then remove the seat (Figure 23).



Notice: ISOFIX attachment is unlocked correctly only when the left and right ISOFIX indicator show red.

4-10-2 Hide the support leg

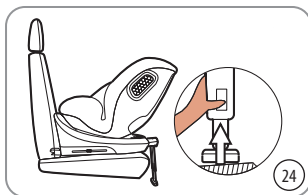

Press the supporting leg adjustment button and pull the Support leg up (Figure 24).

4.11 Release and storage of support legs

4-11-1 Release of support leg

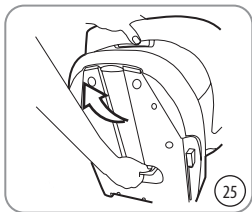

1. Put the bottom of the seat in the displayed state as shown in the figure, and take out the supporting legs from the storage bin at the bottom of the base (Figure 25).

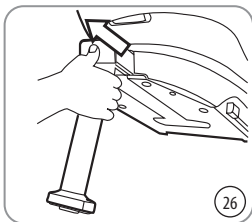

2. Use your hands to support your legs and pull them out to the outside (Figure 26).

4-11-2 Support leg storage

Support leg storage According to the reverse operation of the release of the support leg.

The operation is OK.

4.12 Installation of Support leg

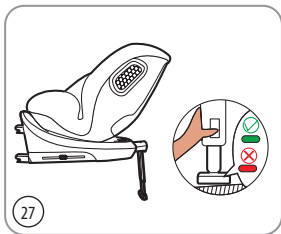

1. Take the Support leg out from the storage bin at the bottom of the base.
2. Press the expansion button to pull the support leg out .
3. Place child in car seat and secure with 5-point seat belt system.

Notice: when the Support leg touches the car surface, the Support leg indicator must be all green (as shown in the figure 27.



Notice:

1. Check and tighten ISOFIX attachment, Support leg and 5-point seat belt system to ensure seat and child are firmly fixed.
2. The 5-point seat belt should not be twisted or wound.
3. When installing the car seat by rearward facing and children's height is less than 75cm, it must use new born cushion.
4. We recommend to install car seat with ISOFIX attachment guider .
5. The seat must be as close to (against) the back of the vehicle seat as possible
6. The child restraint system should not be installed in the position where the airbag is installed in the rearward facing position.



The 100-150cm I-Size Booster seat cannot use the Support leg.

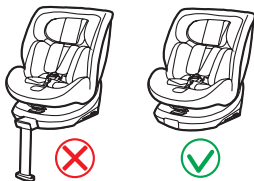

5. Installation method

5.1 Making rearward facing position by using ISOFIX attachment+ Support leg (suitable for children height from 40-105cm).

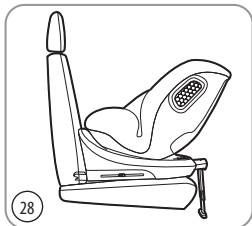

1. When installing the child safety seat in the rearward facing position, take the Support leg out from the bottom of the seat according to method 4-11 and then rotate the seat to the rearward position according to method figure 28. Then according to method 4-9, installing the ISOFIX attachment to the car seat firmly.

Attention! If your child's height is less than 105cm, pls use rearward facing.



Warning: This child car seat must not be used in a vehicle seat where airbag has been activated.

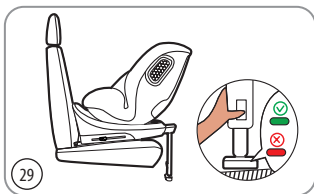

2. Press the supporting leg adjustment button by your hand and pull the Support leg down until it touches the car surface.
3. Place the child in car seat and secure with 5-point seat belt system.



Attention: When the supporting leg touches the car surface, the support leg indicator must be all green (as shown in the figure).

5.2 Installing the child safety seat forward facing position by using ISOFIX attachment+ Support leg (suitable for children height from 76-105cm).

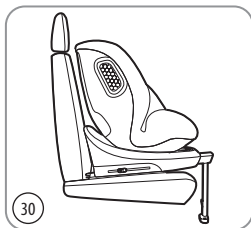

1. When installing the child safety seat in the forward facing position, take the Support leg out from the bottom of the seat according to method 4-11, and then rotate the seat to the forward position according to method figure 30. Then according to method 4-9, Installing the ISOFIX attachment to the car seat firmly.

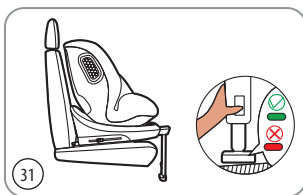

2. Press the Support leg adjustment button by your hand and pull the Support leg down until it touches the car surface (Figure 31).
3. Place the child in car seat and secure with 5-point seat belt system.



Attention: When the support leg touches the car surface, the support leg indicator must be all green (as shown in the figure).

5.3 Installing the car seat forward facing position by using ISOFIX attachment+ 3-point seat belt (suitable for children height from 100-150cm).



1. Remove the 5-point safety belt system before placing the child in this way (method 4-8).
2. Fasten the car seat through ISOFIX attachment and ISOFIX attachment anchor points on the vehicle seat according to the method 4-9.
3. Place the child seat on the vehicle seat and adjust the seat to the appropriate position (method 4-4).
4. The vehicle seat belt passes through the belt guider and pass the child's shoulder.
5. Vehicle seat abdominal belt through the belt guider and pass the child's pelvis.
6. Fasten your car seat belt.



The 100-150cm I-Size Booster seat cannot use the Support leg.

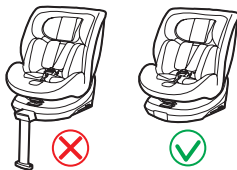

5.4 Use 3-point seat belt to install the child safety seat in forward facing position (Suitable for children height from 100-150cm).



1. Remove the 5-point safety belt system before placing the child in this way (method 4-8).
2. Place the child seat on the vehicle seat and adjust the seat to the appropriate position (method 4-4).
3. The vehicle seat belt passes through the belt guider and pass the child's shoulder.
4. Vehicle seat abdominal belt through the belt guider and pass the child's pelvis.
5. Fasten your car seat belt.



The 100-150cm I-Size Booster seat cannot use the Support leg.

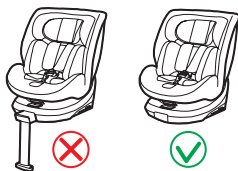

6. Installation of cloth cover

Removal of the cloth cover

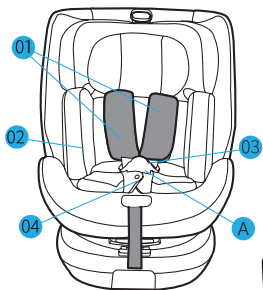

1. Adjust the shoulder straps (01)
2. Press the red button A on the buckle to open the buckle (03)
3. Take out the inner liner (02) and snap pad (04)
4. Carefully remove the headrest cover and seat cover from the seat.

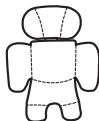

7. Cleaning and maintenance

1. In the daily using, it is necessary to regularly check the child safety seat,
2. In case of accident, the safety seat must be replaced.

When the car seat is not in use, the child safety seat should be placed in a dry and ventilated place to avoid damp and mildew.

3. If there is dust on the surface of the child safety seat, we can use a damp sponge to wipe and ventilate it to dry.
4. If food or drink drops onto the seat belt by accident, pls remove the seat belt and rinse thoroughly with warm water and ventilate it to dry.
5. To clean the entire seat cover, please refer to the washing instructions.
6. Slight fading may occur during the first washing, which it is a normal situation.

Washing instructions:



Attention

AVIS

Ceci est un système de retenue pour enfant amélioré I-Size. Il est agréé conformément à la réglementation des Nations Unies n° 129 pour être utilisé dans une position assise d'un véhicule compatible avec le système I-Size, comme indiqué par le constructeur du véhicule dans le manuel d'utilisation du véhicule.

En cas de doute, veuillez vous adresser au fabricant du système de retenue pour enfant amélioré ou au revendeur.

AVIS

Ceci est un système de retenue pour enfant amélioré, un rehausseur I-Size. Il est agréé conformément à la réglementation des Nations Unies n° 129 pour être utilisé principalement dans des « positions assises I-Size », comme indiqué par le constructeur du véhicule dans le manuel d'utilisation du véhicule.

En cas de doute, veuillez vous adresser au fabricant du système de retenue pour enfant amélioré ou au revendeur.

« IMPORTANT-N'UTILISEZ PAS LA POSITION FACE À LA ROUTE POUR UN ENFANT DE MOINS DE 15 MOIS (Reportez-vous aux instructions) »

Uniquement adapté pour une utilisation dans les véhicules répertoriés et équipés d'une ceinture à 3 points conforme à la réglementation ECE n° 16. Ne pas les utiliser dans des positions assises où un airbag actif est installé.

FR Notice d'instructions

1. Consignes de sécurité.....	56
2. Liste des composants.....	58
3. Avis pour l'utilisation du véhicule	60
4. Réglage et installation du siège-auto pour enfant	61
4-1. Utilisation de la boucle.....	61
4-2. Réglage du harnais	63
4-3. Réglage de la hauteur de l'appuie-tête	64
4-4. Réglage de l'angle d'inclinaison du siège-auto.....	65
4-5. Réducteur pour nouveau-né.....	66
4-6. Fonction de rotation.....	67
4-7. Système de harnais à 5 points pour installer l'enfant.....	68
4-8. Méthode pour enlever le système de harnais à 5 points	68
4-9. Méthode d'installation pour l'attache ISOFIX.....	70
4-10. Retrait de l'attache ISOFIX et rentrée du pied de support..	71
4-10-1. Retrait de l'attache ISOFIX	71
4-10-2. Rentrée du pied de support.....	71
4-11. Déblocage et rangement des pieds de support	72
4-11-1. Déblocage du pied de support.....	72
4-11-2. Rangement du pied de support.....	72
4-12. Installation du pied de support.....	73
5. Méthode d'installation	74
5-1. Installation en position dos à la route avec attache ISOFIX + pied de support (adaptée aux enfants mesurant entre 40 et 105 cm).....	74
5-2. Installation du siège-auto en position face à la route avec attache ISOFIX + pied de support (adaptée aux enfants mesurant entre 76 et 105 cm).....	75
5-3. Installation du siège-auto en position face à la route avec attache ISOFIX + ceinture de sécurité à 3 points (adaptée aux enfants mesurant entre 100 et 150 cm).....	76
5-4. Utilisation de la ceinture de sécurité à 3 points pour installer le siège-auto face à la route (adapté aux enfants mesurant entre 100 et 150 cm).....	77
6. Installation de la housse en tissu	78
7. Nettoyage et entretien.....	79

1. Consignes de sécurité

- Lisez attentivement cette notice d'instructions.
- La bonne installation des systèmes d'attache ISOFIX et d'ancrage du pied de support de la ceinture à 3 points est d'une importance vitale pour la sécurité de votre enfant.
- Pour toute utilisation ultérieure, il est important de conserver soigneusement la notice d'instructions.
- Ne laissez jamais votre enfant sans surveillance à l'intérieur de la voiture.
- N'utilisez pas le siège-auto si le siège du véhicule est équipé d'un airbag frontal. Cela peut s'avérer dangereux. Ceci ne s'applique pas aux airbags latéraux.
- Avant d'utiliser notre produit, veuillez lire attentivement la notice d'instructions.
- Ce produit est un dispositif de sécurité et il n'est sûr que s'il est utilisé conformément à la notice d'instructions.
- Le produit ne doit être utilisé que sur un siège face à la route équipé de l'attache ISOFIX et du pied de support.
- Le produit peut être utilisé soit sur le siège avant soit sur la banquette arrière. Il est néanmoins recommandé de l'installer sur la banquette arrière.
- Le produit a été agréé selon les normes de sécurité européennes les plus strictes (ECE R129/03) et est adapté à un enfant de 40-105 cm (limite de poids ≤ 18 kg) avec attache ISOFIX et pied de support ; de 76-105 cm (limite de poids ≤ 18 kg) avec attache ISOFIX et pied de support ; de 100-150 cm avec ceinture à 3 points ; de 100-150 cm avec ceinture à 3 points et attache ISOFIX.
- Après un accident, le siège-auto peut ne plus être sûr en raison de dommages impossibles à déceler immédiatement. Il doit donc être remplacé.
- La sécurité du siège-auto ne peut être garantie que par le fabricant s'il est fourni par le propriétaire d'origine.
- Nous vous recommandons vivement de ne pas utiliser un produit d'occasion car vous ne savez pas comment il a été utilisé.
- Les coussinets du harnais sont importants pour la sécurité de votre enfant ; veuillez donc les utiliser tout le temps.
- Vérifiez que tous les bagages et objets susceptibles de provoquer des blessures en cas d'accident sont bien attachés.
- Les parties mobiles du siège-auto ne doivent en aucun cas être lubrifiées.
- Le siège-auto ne doit pas être utilisé sans housse. Veuillez utiliser une housse originale, car la housse contribue à la sécurité du siège-auto.

- Le siège-auto doit être solidement fixé avec l'attache ISOFIX, même lorsqu'il n'est pas utilisé. Un siège-auto qui n'est pas attaché peut blesser d'autres passagers de la voiture en cas d'arrêt soudain.
- Les éléments rigides et les parties en plastique d'un système de retenue pour enfant doivent être localisés et installés de manière à ne pas être susceptibles, durant une utilisation quotidienne du véhicule, de rester bloqués par un siège mobile ou une portière du véhicule.
- Vérifiez que le siège-auto n'est pas endommagé par les sangles entre ou sous des bagages lourds, les sièges réglables, la fermeture violente de la portière de la voiture, etc.
- Aucune modification du produit ne doit être effectuée car cela affecterait en partie ou totalement la sécurité du siège-auto.
- En cas de fortes chaleurs, les parties en plastique et en métal du produit seront chaudes. Vous devez donc couvrir le siège-auto lorsque la voiture est garée en plein soleil.
- Afin d'éviter d'abîmer la housse, n'enlevez pas le logo du produit.
- Utilisez le siège-auto même pour de courts trajets, car c'est là que la plupart des accidents ont lieu.
- Avant l'achat, veuillez vérifier que le siège-auto peut être installé correctement dans votre voiture.
- Lors d'un long trajet, faites de brèves pauses pour que votre enfant puisse se détendre un moment.
- Montrez le bon exemple à votre enfant et mettez toujours votre ceinture de sécurité.
- Dites toujours à votre enfant qu'il ne doit jamais jouer avec la boucle du harnais.
- Assurez-vous que les sangles sont correctement attachées (portées bien en bas) et qu'elles ne sont pas entortillées.
- La sangle abdominale doit être portée bien en bas afin de maintenir le bassin bien bloqué.

	<p>NE PLACEZ PAS un siège-auto dos à la route sur un siège avant avec airbag. IMPORTANT-N'UTILISEZ PAS la position face à la route pour un enfant de moins de 15 mois. Cela peut entraîner des BLESSURES GRAVES VOIRE MORTELLES.</p>
---	--

2. Liste des composants

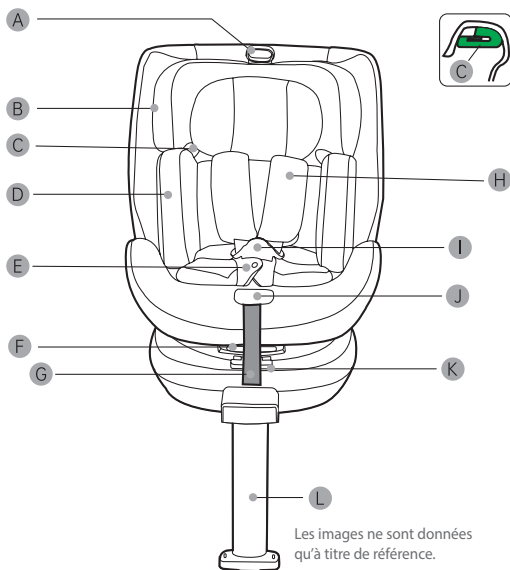

- | | |
|--|---|
| A. Poignée pour l'appuie-tête | G. Sangle de réglage |
| B. Appuie-tête | H. Épaulières |
| C. Guide de ceinture | I. Boucle |
| D. Réducteur pour nouveau-né | J. Bouton pour le système de harnais à 5 points |
| E. Coussinets de boucle | K. Poignée de réglage de la rotation |
| F. Poignée de réglage de l'inclinaison | L. Pied de support |

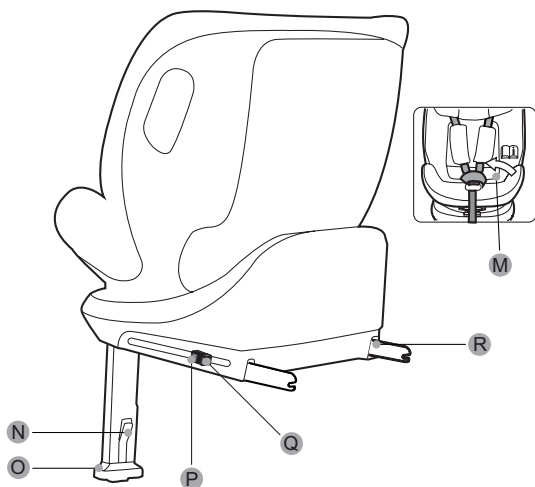

- M. Sac de rangement de la notice d'instructions
- N. Bouton de réglage du pied de support
- O. Indicateur du pied de réglage
- P. Deuxième verrou de l'attache ISOFIX
- Q. Bouton de déverrouillage de l'attache ISOFIX
- R. Attache ISOFIX

3. Avis pour l'utilisation du véhicule



Le siège-auto pour enfant ne doit pas être utilisé sur un siège où un airbag est présent (les airbags peuvent être fatals aux enfants). Veuillez lire attentivement les instructions afin d'utiliser correctement les sièges-auto.



Installation correcte / adaptée



Installation incorrecte / inadaptée



Il ne doit pas être utilisé sur le siège passager où des airbags ont été activés.

Attache ISOFIX pour siège-auto

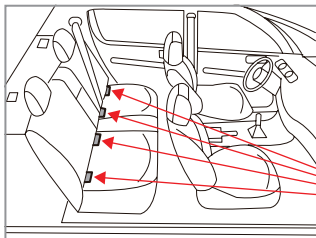

Crochet pour l'attache ISOFIX sous le siège



Lisez d'abord le manuel de la voiture et vérifiez si le siège de la voiture est équipé de points d'accrochage fixes pour l'attache ISOFIX ; vérifiez également si la taille d'attache ISOFIX recommandée sur le système correspond à la taille de notre attache ISOFIX.

Hauteur	Taille	sens d'orientation
40-105cm	ISO/R2	dos à la route
76-105cm	ISO/F2X	face à la route
100-150cm	ISO/B2	

4. Réglage et installation du siège-auto pour enfant

4.1 Utilisation de la boucle

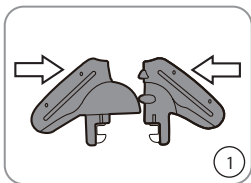

1. Fermez les loquets gauche et droit de la boucle (comme indiqué dans la Figure 1) et veillez à ce que les structures concaves et convexes des loquets gauche et droit soient fermées.

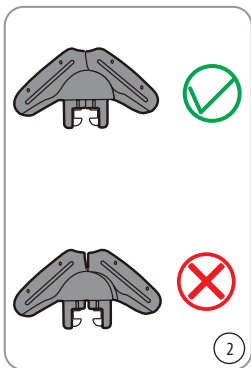

2. Fermez les loquets gauche et droit sans laisser aucun espace. Laissez les loquets orientés vers le haut. (Figure 2).

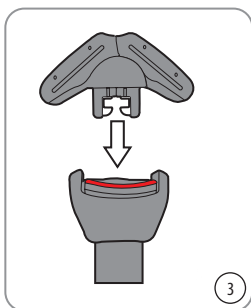

3. Insérez les loquets fermés dans la fente de la boucle. (Figure 3)

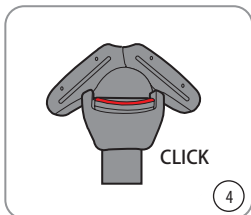

4. Si vous entendez un déclic, cela signifie que la boucle est bien attachée. (Figure 4)

4.2 Réglage du harnais.

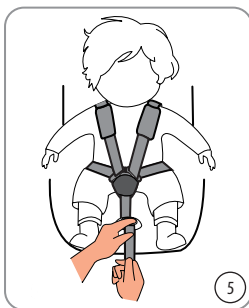

1. Pour serrer le harnais du siège-auto
Tirez les sangles d'épaules jusqu'à serrer la partie lâche de la sangle de jambes. Tirez ensuite la sangle réglable pour serrer le harnais (Figure 5).

Serrez le harnais autant que possible sans causer aucune gêne. La sangle de jambes doit être le plus bas possible et doit être près de l'entrejambe, pas au niveau du ventre.

Il doit y avoir l'espace nécessaire pour passer un doigt entre le harnais et l'enfant.

Un harnais mal serré est dangereux. Chaque fois que vous placez un enfant dans un siège-auto, vérifiez que la sangle de réglage du harnais fonctionne correctement avant de serrer le harnais.

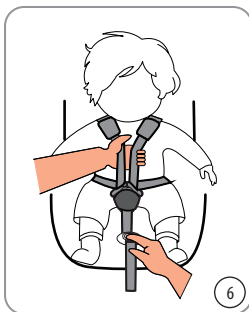

2. Pour desserrer le harnais

Le harnais peut être desserré en appuyant sur le bouton de réglage du harnais à 5 points situé à l'avant du siège. Tout en appuyant d'une main sur le bouton de réglage du harnais à 5 points, saisissez les deux sangles de l'autre main, sous les épaulettes, et tirez-les face à l'enfant pour desserrer le harnais (Figure 6).

4.3 Réglage de la hauteur de l'appuie-tête

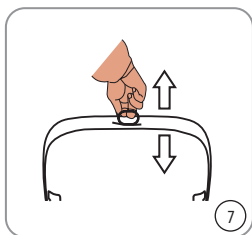

1. Utilisez le bouton de réglage du harnais à 5 points sous l'avant du siège pour desserrer le harnais, déverrouillez la boucle, tirez la poignée de réglage de l'appuie-tête vers le haut, positionnez l'appuie-tête à la hauteur correcte des épaules d'épaules, puis faites coulisser doucement l'appuie-tête vers le bas pour vérifier qu'il est bien emboîté (Figure 7).

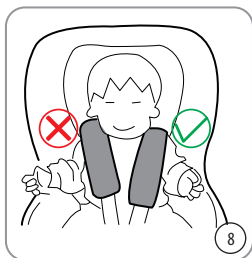

2. Le bon réglage de l'appuie-tête permet d'assurer une protection optimale pour votre enfant installé dans le siège-auto. La position de l'appuie-tête doit être réglée de manière à ce que les sangles d'épaules soient compatibles avec la hauteur des épaules de l'enfant ou à peine plus haut. Les sangles doivent se trouver à hauteur des épaules de l'enfant ou à peine plus haut. La sangle d'épaule ne doit pas être placée derrière l'enfant ni au niveau ou à proximité de l'oreille (Figure 8).



Remarque : Il est important de maintenir l'appuie-tête adapté à la hauteur de la tête de l'enfant.

4.4 Réglage de l'angle d'inclinaison du siège-auto

Le siège-auto peut être réglé dans différentes positions d'inclinaison. Vous pouvez régler l'angle d'inclinaison du siège-auto même lorsque votre enfant est déjà dedans.

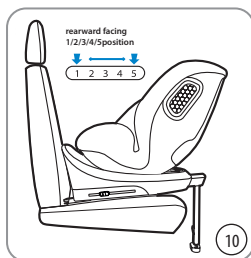
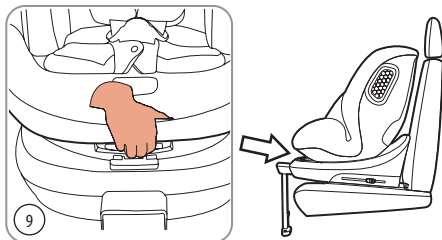

dos à la route :

D'une main, appuyez sur la base du siège et, de l'autre main, tirez la poignée de réglage de l'inclinaison à l'arrière du siège pour régler le siège à la bonne position ; 5 positions sont possibles (Figure 9).



Lorsque le siège-auto est orienté dos à la route, veuillez utiliser la position 1, 2, 3, 4 ou 5 (Figure 10).

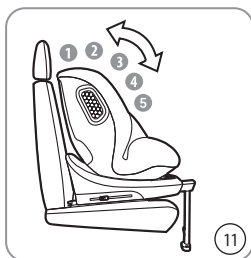

face à la route :

D'une main, appuyez sur la base du siège et, de l'autre main, tirez la poignée de réglage de l'inclinaison à l'arrière du siège pour régler le siège à la bonne position ; 5 positions sont possibles.



Lorsque le siège-auto est orienté face à la route, veuillez utiliser la position 1, 2, 3, 4 ou 5 (Figure 11).

4.5 Réducteur pour nouveau-né

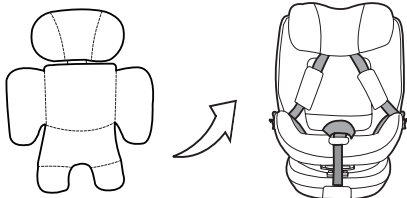

Avis :

Lorsque le bébé mesure entre 40 et 75 cm, veuillez utiliser le réducteur pour nouveau-né.

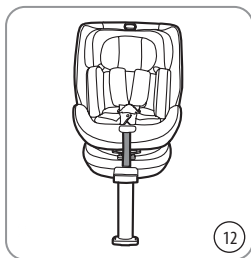

Placez le réducteur pour nouveau-né dans le siège-auto, placez les deux épaulières sur le réducteur pour nouveau-né et, pour finir, couvrez la boucle avec le coussinet de boucle (Figure 12).

4.6 Fonction de rotation

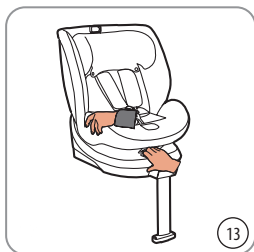

1. Sortez le pied de support de son emplacement de rangement situé au niveau du fond de la base ;
2. Appuyez sur le bouton d'extension du pied de support pour étendre le pied (Figure 13);
3. Appuyez sur le bouton de rotation et faites pivoter le siège (Figure 14).



Attention!

Avant chaque trajet, assurez-vous que la rotation du siège est bloquée en tournant le siège dans les deux sens.



«IMPORTANT-N'UTILISEZ PAS LA POSITION FACE À LA ROUTE POUR UN ENFANT DE MOINS DE 15 MOIS (Reportez-vous aux instructions) »



Attention!

Avant chaque trajet, assurez-vous que le siège-auto se trouve dans la configuration et le groupe corrects.

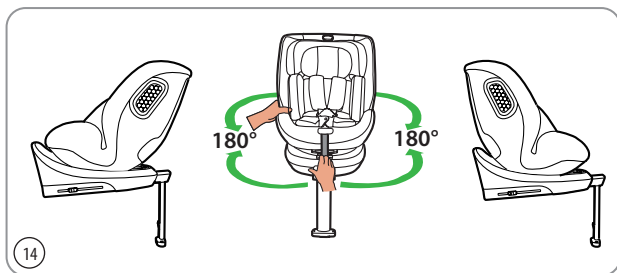

4.7 Système de harnais à 5 points pour installer l'enfant

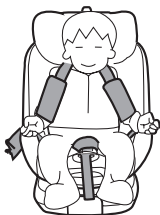

1. Desserrer le harnais au maximum, puis déverrouillez la boucle et placez ses extrémités de chaque côté du siège, comme indiqué dans l'image.

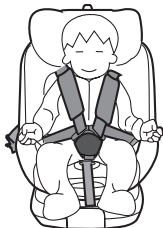

2. Insérez les loquets gauche et droit dans la boucle jusqu'à entendre un déclic qui indique que la boucle est fermée. Appuyez sur le bouton de la sangle réglable pour régler et serrer les sangles d'épaules, en veillant à ce que les épaules de l'enfant ne soient pas gênées (il doit être possible de passer un doigt entre le harnais et l'enfant).

4.8 Méthode pour enlever le système de harnais à 5 points

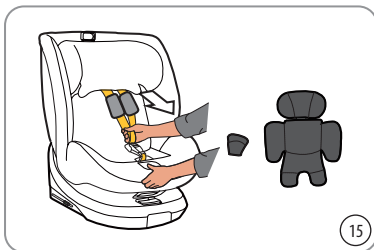

1. Enlevez les épaulettes, le coussinet de boucle et le réducteur pour nouveau-né du siège-auto (Figure 15).

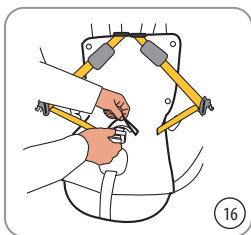

2. Passez la boucle à travers le trou du manchon en tissu, comme indiqué dans la Figure 16.

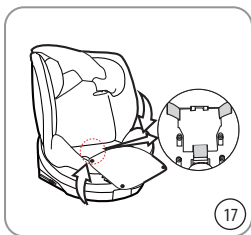

3. Ouvrez les boutons de la housse en tissu du siège-auto, comme indiqué. Insérez les loquets dans la boucle. Ouvrez l'emplacement de rangement de la boucle dans la partie inférieure du siège, placez la boucle dedans et fermez l'emplacement de rangement (Figure 17).



4. Rangez la housse en tissu comme indiqué dans la Figure 18.

4.9 Méthode d'installation pour l'attache ISOFIX

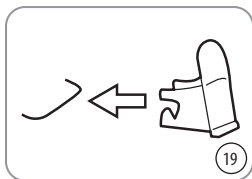

Avis : Les sièges-auto pour enfant peuvent également être utilisés avec le guide pour attache ISOFIX.

L'installation est plus commode. Accrochez le guide d'attache ISOFIX sur le point d'accrochage d'attache ISOFIX situé sur le point fixe d'attache ISOFIX du véhicule, en veillant à ce que l'encoche soit orientée vers le haut (figure 19).

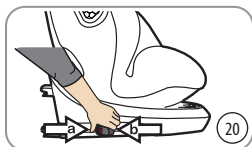

Avis : Si l'inclinaison de votre siège-auto peut être réglée, réglez l'inclinaison du siège-auto à la position appropriée ; cela facilitera l'installation de l'attache ISOFIX.

1. Appuyez simultanément sur le bouton de déverrouillage du verrou de l'attache ISOFIX et sur le bouton du 2ème verrou de l'attache ISOFIX (comme indiqué dans la Figure 20), puis poussez l'attache ISOFIX pour la sortir.

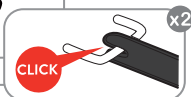
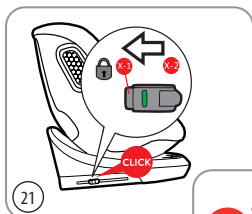

2. Prenez le siège-auto des deux mains, puis poussez les deux ISOFIX dans le guide ISOFIX jusqu'à ce que le système ISOFIX soit bloqué des deux côtés (vous entendrez un clic) (Figure 21). Une fois le système ISOFIX verrouillé, poussez vigoureusement le siège-auto dans le sens de la flèche jusqu'à ce qu'il soit au contact du dossier du siège du véhicule (Figure 22).

4.10 Retrait de l'attache ISOFIX et rentrée du pied de support

4-10-1 Retrait de l'attache ISOFIX

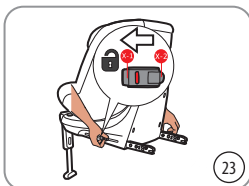

Appuyez sur le bouton de déverrouillage de l'attache ISOFIX jusqu'à entendre un « clic », assurez-vous que les deux côtés de l'attache ISOFIX sont déverrouillés, puis retirez le siège (Figure 23).



Avis: L'attache ISOFIX n'est correctement déverrouillée que si les indicateurs ISOFIX, gauche et droit, sont rouges.

4-10-2 Rentrée du pied de support

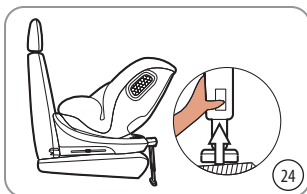

Appuyez sur le bouton de réglage du pied de support et faites rentrer le pied de support vers le haut. (Figure 24).

4.11 Déblocage et rangement des pieds de support

4-11-1 Déblocage du pied de support



1. Positionnez le fond du siège comme indiqué dans la figure et sortez les pieds de support de l'emplacement de rangement situé au niveau du fond de la base (Figure 25).

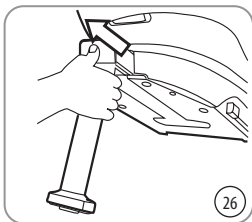

2. Aidez-vous des mains pour soutenir les pieds et les tirer vers l'extérieur (Figure 26).

4-11-2 Rangement du pied de support

Rangez le pied de support en effectuant la procédure de déblocage du pied de support en sens inverse.

L'opération est OK.

4.12 Installation du pied de support

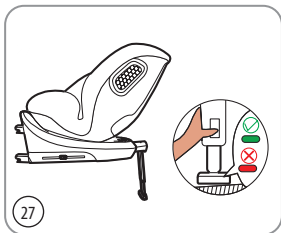

1. Sortez le pied de support de son emplacement de rangement situé au niveau du fond de la base.
2. Appuyez sur le bouton d'extension pour étendre le pied de support.
3. Mettez l'enfant dans le siège-auto et attachez le système de harnais à 5 points.

Avis : lorsque le pied de support touche le sol de la voiture, l'indicateur du pied de support doit être entièrement vert (comme indiqué dans la figure 27).



Avis :

1. Contrôlez et serrez l'attache ISOFIX, le pied de support et le système de harnais à 5 points pour vous assurer que le siège et l'enfant sont bien fixés.
2. Le harnais à 5 points ne doit pas être entortillé ou enroulé.
3. Lorsque le siège-auto est installé dos à la route et que l'enfant mesure moins de 75 cm, le réducteur pour nouveau-né doit être utilisé.
4. Nous recommandons d'installer le siège-auto avec le guide d'attache ISOFIX.
5. Le siège-auto doit être le plus près possible (contre) du dossier du siège du véhicule.
6. Dans la position dos à la route, le système de retenue pour enfant ne doit pas être installé là où un airbag est présent.



Avec le rehausseur I-Size 100-150 cm, le pied de support ne peut pas être utilisé.

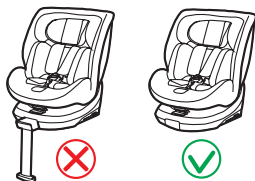

5. Méthode d'installation

5.1 Installation en position dos à la route avec attache ISOFIX + pied de support (adaptée aux enfants mesurant entre 40 et 105 cm)

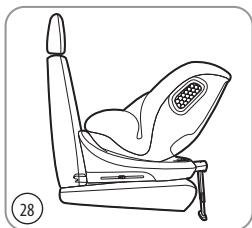

1. Pour installer le siège-auto en position dos à la route, sortez le pied de support du fond du siège selon la méthode 4-11, puis faites pivoter le siège dans la position dos à la route selon la méthode figure 28.

Après quoi, installez solidement l'attache ISOFIX au siège-auto selon la méthode 4-9.

Attention ! Si votre enfant mesure moins de 105 cm, utilisez la position dos à la route.



Avertissement : Ce siège-auto ne doit pas être utilisé sur un siège de voiture où un airbag a été activé.

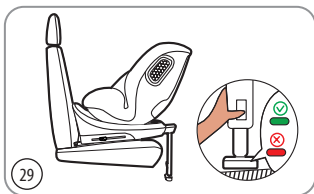

2. Appuyez sur le bouton de réglage du pied de support et faites descendre le pied de support jusqu'à ce qu'il touche le sol de la voiture.
3. Mettez l'enfant dans le siège-auto et attachez le système de harnais à 5 points.



Attention : Lorsque le pied de support touche le sol de la voiture, l'indicateur du pied de support doit être entièrement vert (comme indiqué dans la figure).

5.2 Installation du siège-auto en position face à la route avec attache ISOFIX + pied de support (adaptée aux enfants mesurant entre 76 et 105 cm)

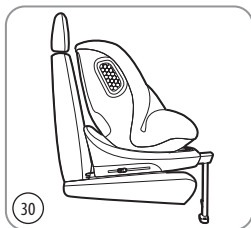

1. Pour installer le siège-auto en position face à la route, sortez le pied de support du fond du siège selon la méthode 4-11, puis faites pivoter le siège dans la position face à la route selon la méthode figure 30.

Après quoi, installez solidement l'attache ISOFIX au siège-auto selon la méthode 4-9.

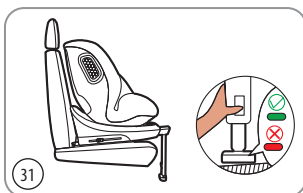

2. Appuyez sur le bouton de réglage du pied de support et faites descendre le pied de support jusqu'à ce qu'il touche le sol de la voiture (Figure 31).
3. Mettez l'enfant dans le siège-auto et attachez le système de harnais à 5 points.



Attention : Lorsque le pied de support touche le sol de la voiture, l'indicateur du pied de support doit être entièrement vert (comme indiqué dans la figure).

5.3 Installation du siège-auto en position face à la route avec attache ISOFIX + ceinture de sécurité à 3 points (adaptée aux enfants mesurant entre 100 et 150 cm)

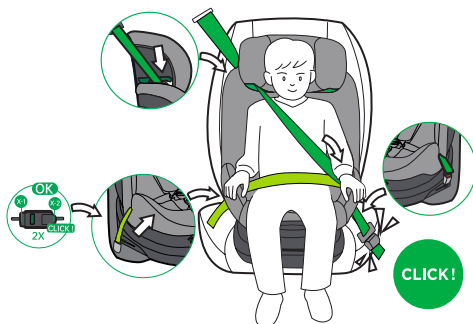

1. Enlevez le système de harnais à 5 points avant d'installer l'enfant (méthode 4-8).
2. Fixez le siège-auto au moyen de l'attache ISOFIX et des points d'accrochage pour attache ISOFIX situés sur le siège du véhicule selon la méthode 4-9.
3. Placez le siège-auto sur le siège du véhicule et réglez le siège-auto dans la bonne position (méthode 4-4).
4. La ceinture de sécurité du véhicule passe à travers le guide de ceinture et sur l'épaule de l'enfant.
5. La ceinture abdominale du siège du véhicule passe à travers le guide de ceinture et sur le bassin de l'enfant.
6. Attachez la ceinture de sécurité de la voiture.



Avec le rehausseur I-Size 100-150 cm, le pied de support ne peut pas être utilisé.

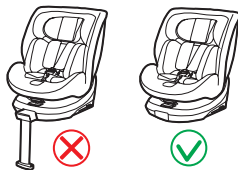

5.4 Utilisation de la ceinture de sécurité à 3 points pour installer le siège-auto face à la route (adaptée pour les enfants mesurant entre 100 et 150 cm)



1. Enlevez le système de harnais à 5 points avant d'installer l'enfant (méthode 4-8).
2. Placez le siège-auto sur le siège du véhicule et réglez le siège-auto dans la bonne position (méthode 4-4).
3. La ceinture de sécurité du véhicule passe à travers le guide de ceinture et sur l'épaule de l'enfant.
4. La ceinture abdominale du siège du véhicule passe à travers le guide de ceinture et sur le bassin de l'enfant.
5. Attachez la ceinture de sécurité de la voiture.



Avec le rehausseur I-Size 100-150 cm, le pied de support ne peut pas être utilisé.

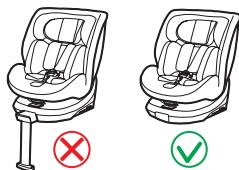

6. Installation de la housse en tissu

Retrait de la housse en tissu

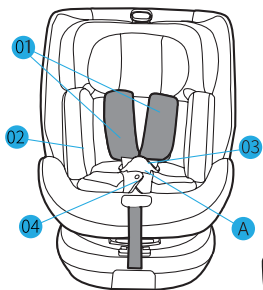

1. Réglez les sangles d'épaules 01.
2. Appuyez sur le bouton rouge A de la boucle pour ouvrir la boucle 03.
3. Sortez le revêtement intérieur 02 et le coussinet emboîtable 04.
4. Enlevez avec précaution la housse de l'appui-tête et la housse du siège

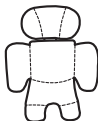

7. Nettoyage et entretien

1. Dans le cadre d'une utilisation quotidienne, le siège-auto doit être régulièrement contrôlé.
2. En cas d'accident, le siège-auto doit être remplacé.
Lorsque vous ne l'utilisez pas, le siège-auto doit être rangé dans un lieu sec et aéré pour éviter l'humidité et la moisissure.
3. S'il y a de la poussière sur la surface du siège-auto, vous pouvez utiliser une éponge humide pour l'essuyer et le laisser sécher dans un endroit aéré.
4. Si de la nourriture ou une boisson a été accidentellement renversée sur le harnais, ôtez-le, rincez-le soigneusement à l'eau chaude et laissez-le sécher dans un endroit aéré.
5. Pour nettoyer toute la housse du siège, reportez-vous aux instructions de lavage.
6. Une légère décoloration peut se produire au premier lavage, ce qui est normal.

Instructions de lavage :



Achtung

HINWEIS

Dies ist ein verbessertes Kinderrückhaltesystem der Kategorie I-Size. Es wurde gemäß der UN-Regulierung Nr. 129 für die Verwendung auf I-Size-Sitzplätzen in einem Fahrzeug gemäß der in der Betriebsanleitung des Fahrzeugherstellers genannten Regelungen genehmigt.

Wenden Sie sich bei Fragen an den Hersteller des Kinder-Rückhaltesystems oder an den Händler.

HINWEIS

Dies ist ein verbessertes Kinderrückhaltesystem der Kategorie I-Size Booster. Es wurde gemäß der UN-Regulierung Nr. 129 für die Verwendung hauptsächlich auf „I-Size-Sitzplätzen“ in einem Fahrzeug gemäß der in der Betriebsanleitung des Fahrzeugherstellers genannten Regelungen genehmigt.

Wenden Sie sich bei Fragen an den Hersteller des Kinder-Rückhaltesystems oder an den Händler.

„WICHTIG: DEN AUTOKINDERSITZ NICHT IN FAHRTRICHTUNG EINBAUEN, WENN DAS KIND JÜNGER ALS 15 MONATE ALT IST (Siehe Anleitung).“

Nur geeignet für die Verwendung in den aufgelisteten Fahrzeugen mit 3-Punkt-Sicherheitsgurt gemäß der ECE-Regelung Nr. 16. Den Kindersitz nicht auf Sitzen verwenden, wo ein aktivierter Airbag installiert ist.

DE *Bedienungsanleitung*

1. Sicherheitsanweisungen.....	82
2. Alle Komponenten.....	84
3. Hinweis für die Verwendung im Fahrzeug	86
4. Anpassen und Einbau des Kindersitzes.....	87
4-1. Verwendung der Gurtschnalle	87
4-2. Anpassen des Sicherheitsgurts	89
4-3. Höhe der Kopfstütze anpassen.....	90
4-4. Neigungswinkel des Sitzes anpassen.....	91
4-5. Sitzverkleinerung	92
4-6. Drehfunktion.....	93
4-7. 5-Punkt-Sicherheitsgurt zum Anschnallen des Kindes.....	94
4-8. Abnehmen des 5-Punkt-Sicherheitsgurts	94
4-9. Einbau mit ISOFIX-Befestigung	96
4-10. ISOFIX-Befestigung lösen und Standbein einfahren	97
4-10-1. Lösen der ISOFIX-Befestigung	97
4-10-2. Einfahren des Standbeins	97
4-11. Herausnehmen und Verstauen des Standbeins	98
4-11-1. Standbein herausnehmen	98
4-11-2. Standbein verstauen.....	98
4-12. Standbein montieren	99
5. Einbaumethode	100
5-1. Einbau entgegen der Fahrtrichtung mit ISOFIX-Befestigung und Standbein (geeignet für Kinder mit einer Größe von 40-105 cm)	100
5-2. Einbau in Fahrtrichtung mit ISOFIX-Befestigung und Standbein (geeignet für Kinder mit einer Größe von 76-105 cm).....	101
5-3 Einbau in Fahrtrichtung mit ISOFIX-Befestigung und 3-Punkt-Sicherheitsgurt (geeignet für Kinder mit einer Größe von 100-150cm).....	102
5-4. Einbau in Fahrtrichtung mit 3-Punkt-Sicherheitsgurt (geeignet für Kinder mit einer Größe von 100-150 cm)	103
6. Abnahme des Bezugs	104
7. Reinigung und Pflege	105

1. Sicherheitsanweisungen

- Lesen Sie diese Gebrauchsanweisung sorgfältig durch.
- Die richtige Befestigung der ISOFIX-Verankerung, die Montage des Standbeins und das Anlegen des 3-Punkt-Sicherheitsgurts ist sehr wichtig für die Sicherheit Ihres Kindes.
- Bewahren Sie die Bedienungsanleitung für eine zukünftige Verwendung des Kindersitzes sorgfältig auf.
- Lassen Sie Ihr Kind niemals alleine im Auto.
- Verwenden Sie den Kindersitz nicht auf Autositzen, wo ein Front-Airbag eingebaut ist. Dies kann gefährlich werden. Dies gilt nicht für die sogenannten Seitenairbags.
- Lesen Sie vor der Verwendung unseres Produkts die Gebrauchsanweisung aufmerksam durch.
- Dies ist ein Sicherheitsprodukt und erfüllt den Sicherheitszweck nur, wenn es gemäß der Gebrauchsanweisung verwendet wird.
- Das Produkt darf nur auf einem in Fahrtrichtung eingebauten Autositz mit ISOFIX-Ankersystemen und Standbein befestigt werden.
- Das Produkt kann sowohl auf einem Vorder-, als auch auf einem Rücksitz befestigt werden. Es wird jedoch empfohlen, es auf dem Rücksitz einzubauen.
- Das Produkt wurde gemäß der strengsten europäischen Sicherheitsstandards (ECE R129/03) genehmigt und ist für Kinder mit einer Größe von 40-105 cm (Höchstgewicht ≤ 18 kg) in Kombination mit ISOFIX-Befestigung und Standbein geeignet; bei einer Größe von 76-105 cm (Höchstgewicht ≤ 18 kg) ist es in Kombination mit ISOFIX-Befestigung und Standbein geeignet; bei einer Größe von 100-150 cm in Kombination mit 3-Punkt-Sicherheitsgurt und bei einer Größe von 100-150 cm mit 3-Punkt-Sicherheitsgurt und ISOFIX-Befestigung.
- Nach einem Unfall ist die Sicherheit des Kindersitzes möglicherweise aufgrund von Schäden, die zunächst nicht sichtbar sind, beeinträchtigt. Er sollte daher ausgetauscht werden.
- Die Sicherheit des Kindersitzes kann nur dann vom Hersteller garantiert werden, wenn er vom ursprünglichen Besitzer verwendet wird.
- Wir raten daher dringend von der Verwendung von gebrauchten Produkten ab, weil eventuelle Vorschäden nicht bekannt sind.
- Die Gurtpolster sind wichtig für die Sicherheit Ihres Kindes und sollten daher die ganze Zeit verwendet werden.
- Achten Sie darauf, dass Gepäck und Gegenstände, die bei einem Unfall

Verletzungen auslösen könnten, sicher verstaut sind.

- Die beweglichen Teile des Kindersitzes sollten nicht geschmiert oder geölt werden.
- Die Babyschale sollte nicht ohne Bezug verwendet werden. Verwenden Sie nur einen Originalbezug, da dieser zur Sicherheit des Sitzes beiträgt.
- Der Kindersitz muss auch dann an der ISOFIX-Verankerung befestigt sein, wenn er nicht verwendet wird. Ein nicht gesicherter Kindersitz kann andere Fahrzeuginsassen bei plötzlichem Bremsen verletzen.
- Die Hartschale und Kunststoffbestandteile des Kinderrückhaltesystems müssen so in das Fahrzeug eingebaut werden, dass sie beim alltäglichen Gebrauch nicht durch das Verstellen der Sitze oder durch die Fahrzeurtüren eingeklemmt werden.
- Achten Sie darauf, dass der Sitz nicht durch Gurtbänder oder Polsterung zwischen oder unter schwerem Gepäck, durch Verstellen der Fahrzeugsitze, Zuschlagen der Autotüre oder ähnliches beschädigt wird.
- Es dürfen keine Veränderungen am Produkt vorgenommen werden, da dies die Sicherheit des Kindersitzes in Teilen oder ganz beeinträchtigen könnte.
- Wenn es sehr heiß ist, werden auch die Kunststoff- und Metallbestandteile des Produkts heiß. Wenn das Auto in der prallen Sonne geparkt ist, sollten Sie den Sitz daher abdecken.
- Um den Bezug nicht zu beschädigen, versuchen Sie nicht, das Produktlogo zu entfernen.
- Schnallen Sie das Kind auch bei kurzen Fahrten im Kindersitz an, weil hier die häufigsten Unfälle passieren.
- Prüfen Sie vor dem Kauf, ob der Kindersitz richtig in Ihr Auto passt.
- Gönnen Sie sich und Ihrem Kind bei langen Fahrten regelmäßige Pausen.
- Seien Sie Ihrem Kind ein gutes Vorbild und schnallen Sie sich immer an.
- Verboten Sie Ihrem Kind, mit der Gurtschnalle zu spielen.
- Achten Sie darauf, dass alle Gurte fest sitzen und nicht verdreht sind.
- Der Beckengurt sollte gut sitzen und am Körper anliegen, sodass das Becken gut zurückgehalten wird.

	<p>Den Kindersitz NICHT entgegen der Fahrtrichtung auf einem Vordersitz einbauen, wenn der Airbag eingeschaltet ist. WICHTIG: Den Kindersitz NICHT in Fahrtrichtung einbauen, wenn das Kind jünger als 15 Monate alt ist. Dies kann zu TOD ODER SCHWEREN VERLETZUNGEN führen.</p>
---	---

2. Alle Komponenten

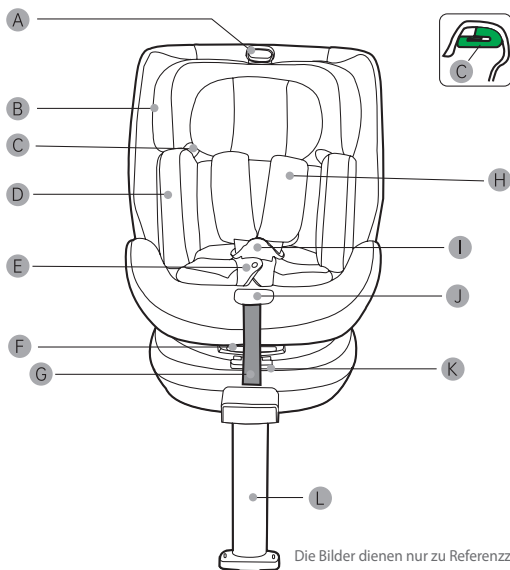

- | | |
|-------------------------------------|--------------------------------------|
| A. Stellgriff Kopflehne | H. Schulterpolster |
| B. Kopflehne | I. Gurtschnalle |
| C. Gurtführung | J. Knopf für 5-Punkt-Sicherheitsgurt |
| D. Sitzverkleinerung | K. Griff zum Einstellen der Drehung |
| E. Polster Gurtschloss | L. Standbein |
| F. Griff zum Einstellen der Neigung | |
| G. Einstellriemen | |

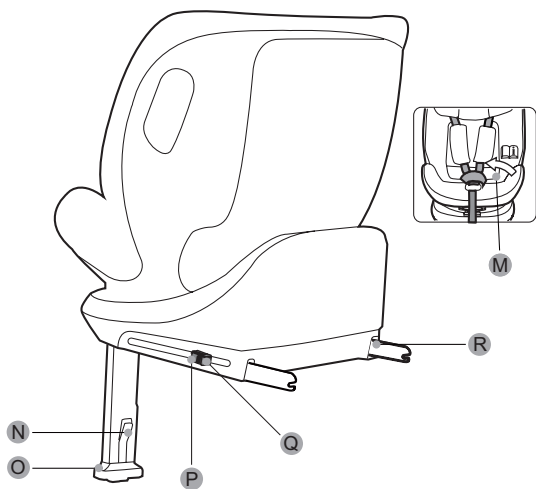

- M. Anweisung Aufbewahrungstasche
- N. Einstellknopf Standbein
- O. Anzeige Standbein
- P. ISOFIX-Verankerung zweites Schloss
- Q. Knopf zum Lösen der ISOFIX-Befestigung
- R. ISOFIX-Befestigung

3. Hinweis für die Verwendung im Fahrzeug



Der Kindersitz darf nicht auf Autositzen mit aktiviertem Airbag verwendet werden (auslösende Airbags können für Kinder tödlich sein). Lesen Sie die Gebrauchsanweisung sorgfältig durch, damit der Kindersitz richtig verwendet wird.



 Richtig

 Falsch



Darf nicht auf dem Beifahrersitz bei eingeschaltetem Airbag eingebaut werden.

Babyschale mit ISOFIX-Befestigung

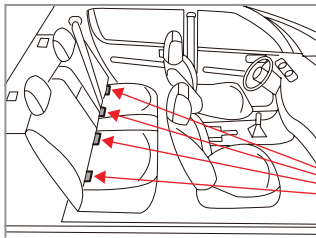

Verankerung der ISOFIX-Befestigung unter dem Sitz



Lesen Sie in der Betriebsanleitung Ihres Autos nach, ob es mit ISOFIX-Verankerungen ausgestattet ist. Lesen Sie außerdem nach, ob die ISOFIX-Systemeinschränkungen zu unserer ISOFIX-Größenangabe passen.

Körpergröße	Größe	Einbaurichtung
40-105cm	ISO/R2	Entgegen der Fahrtrichtung
76-105cm	ISO/F2X	In Fahrtrichtung
100-150cm	ISO/B2	

4. Anpassen und Einbau des Kindersitzes

4.1 Verwendung der Gurtschnalle

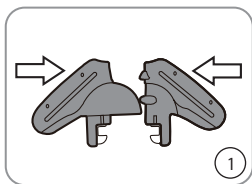

1. Fügen Sie die linke und rechte Hälfte der Gurtschnalle (wie in Abbildung 1 gezeigt) so zusammen, dass sich die konkaven und konvexen Seiten überlagern.

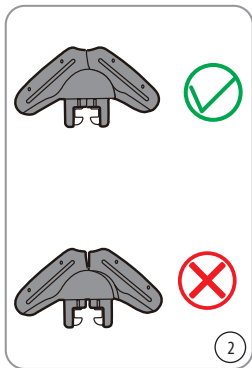

2. Drücken Sie die rechte und linke Hälfte der Gurtschnalle ohne Lücke aneinander. Achten Sie darauf, dass die Gurtschnalle mit ihren Hälften nach oben zeigt. (Abbildung 2)

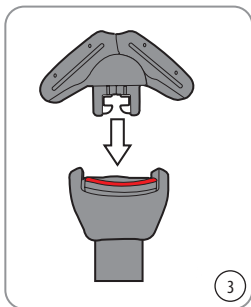

3. Stecken Sie die zusammengeführten Hälften in das Gurtschloss (Abbildung 3).

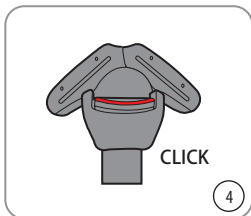

4. Wenn Sie ein Klicken hören, ist der Gurt richtig befestigt. (Abbildung 4).

4.2 Anpassen des Sicherheitsgurts



1. Straffen Sie den Anschnallgurt.

Ziehen Sie die Schultergurte an, um damit auch den Schrittgurt zu straffen. Straffen Sie dann den gesamten Sicherheitsgurt über den Einstellriemen (Abbildung 5).

Achten Sie auf einen straffen Sitz des Gurts, ohne einzuengen. Der Schrittgurt sollte so nah wie möglich im Schritt und nicht am Bauch sitzen.

Zwischen dem Sicherheitsgurt und dem Kind sollte einen Finger breit Platz sein.

Ein locker sitzender Sicherheitsgurt ist gefährlich. Prüfen Sie vor dem Hineinsetzen des Kindes in den Sitz jedes Mal, ob der Einstellriemen richtig funktioniert, bevor Sie ihn straffen.



2. Anschnallgurt lockern

Durch Drücken auf die Einstelltaste des 5-Punkt-Sicherheitsgurts kann der Sicherheitsgurt gelockert werden. Drücken Sie die Einstelltaste des 5-Punkt-Sicherheitsgurts und lockern Sie den Gurt, indem Sie ihn mit der anderen Hand unter den Schulterpolstern vom Kind wegziehen (Abbildung 6).

4.3 Höhe der Kopfstütze anpassen

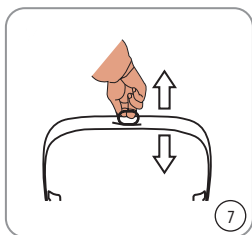

1. Lockern Sie den 5-Punkt-Sicherheitsgurt über die Einstelltaste unten vorne am Sitz. Öffnen Sie die Gurtschnalle und ziehen Sie den Einstellgriff der Kopfstütze nach oben. Stellen Sie die Kopfstütze so ein, dass der Schultergurt die richtige Höhe hat. Prüfen Sie die durch leichten Druck nach unten, ob die Kopfstütze eingerastet ist (Abbildung 7).

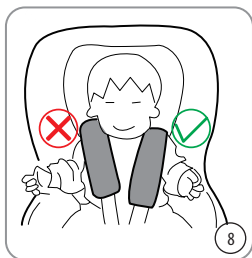

2. Eine richtig eingestellte Kopfstütze schützt Ihr Kind optimal im Autokindersitz. Die Kopfstütze muss in der Höhe so angepasst werden, dass die Schultergurte optimal am Oberkörper des Kindes anliegen. Die Schultergurte sollten sich daher auf Schulterhöhe oder leicht darüber befinden. Der Schultergurt darf sich nicht hinter dem Kopf oder über dem Ohr des Kindes befinden (Abbildung 8).



Hinweis: Es ist wichtig, dass die Höhe der Kopfstütze immer an die Körpergröße des Kindes angepasst ist.

4.4 Neigungswinkel des Sitzes anpassen

Der Autokindersitz kann in verschiedene Positionen geneigt werden. Der Neigungswinkel kann auch dann angepasst werden, wenn das Kind im Kindersitz sitzt.

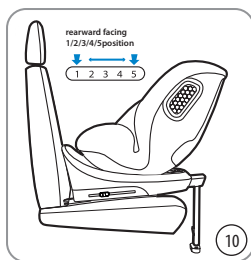
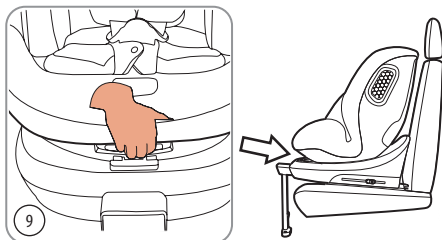

Entgegen der Fahrtrichtung:

Drücken Sie mit der einen Hand unten auf die Basis und ziehen Sie mit der anderen Hand den Einstellgriff auf der Rückseite des Sitzes. Auf diese Weise können sie ihn in fünf Positionen neigen (Abbildung 9).



Die Babyschale ist entgegen der Fahrtrichtung eingebaut:

Verwenden Sie Position 1,2,3,4 oder 5 (Abbildung 10).

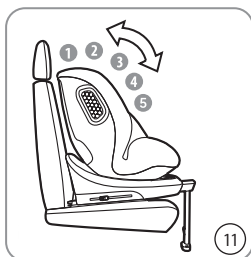

In Fahrtrichtung:

Drücken Sie mit der einen Hand auf die Basis und ziehen Sie mit der anderen Hand den Einstellgriff auf der Rückseite des Sitzes. Auf diese Weise können sie ihn in fünf Positionen neigen.



Die Babyschale ist in Fahrtrichtung eingebaut:

Verwenden Sie Position 1,2,3,4 oder 5 (Abbildung 11).

4.5 Sitzverkleinerung

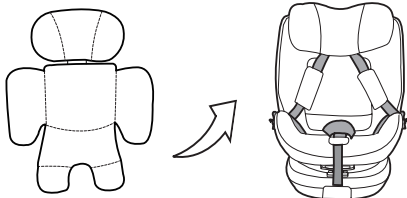

Hinweis:



Bei einer Körpergröße von 40-75 cm verwenden Sie bitte die Sitzverkleinerung für Neugeborene.

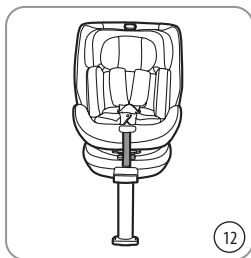

Legen Sie die Sitzverkleinerung in den Kindersitz, führen den Gurt mit Schulterpolstern über die Sitzverkleinerung und befestigen Sie die Polsterung der Gurtschnalle (Abbildung 12).

4.6 Drehfunktion

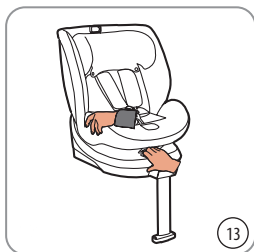

1. Holen Sie das Standbein aus dem Stauraum unter der Basis.
2. Drücken Sie den Entriegelungsknopf und ziehen Sie das Standbein ganz heraus (Abbildung 13).
3. Drücken Sie den Drehknopf, und drehen Sie den Sitz um (Abbildung 14).



Achtung! Prüfen Sie vor jeder Fahrt, ob der Drehmechanismus des Sitzes eingerastet ist, indem Sie versuchen, ihn in beide Richtungen zu drehen.



„WICHTIG: DEN AUTOKINDERSITZ NICHT IN FAHRRICHTUNG EINBAUEN, WENN DAS KIND JÜNGER ALS 15 MONATE ALT IST (Siehe Anleitung).“



Achtung! Prüfen Sie vor jeder Fahrt, ob der Kindersitz zur passenden Gruppe gehört und richtig konfiguriert ist.

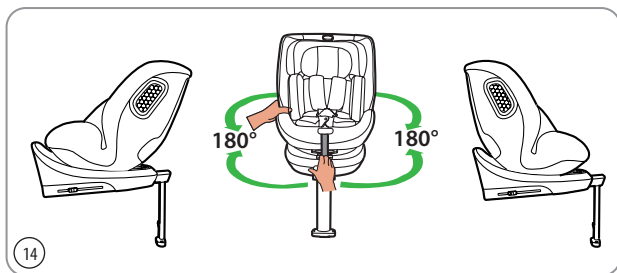

4.7 5-Punkt-Sicherheitsgurt zum Anschnallen des Kindes

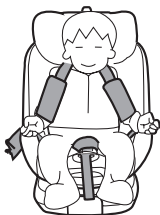

1. Lockern Sie den Sicherheitsgurt und lösen Sie die Gurtschnalle. Legen Sie den Gurt wie im Bild gezeigt auf beiden Seiten über das Kind.

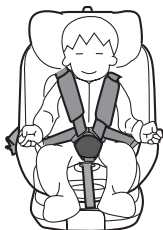

2. Führen Sie die linke und rechte Seite der Gurtschnalle in das Gurtschloss. Das Klicken zeigt an, dass der Gurt angeschnallt ist. Drücken Sie auf den Knopf des Einstellriemens und straffen Sie die Schultergurte so, dass es für das Kind bequem ist (es sollte noch ein Finger breit Platz zwischen Sicherheitsgurt und Kind sein).

4.8 Abnehmen des 5-Punkt-Sicherheitsgurts

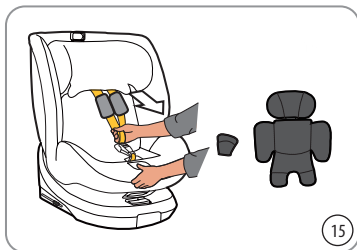

1. Nehmen Sie die Schulterpolster, das Polster der Gurtschale und die Sitzverkleinerung ab (Abbildung 15).

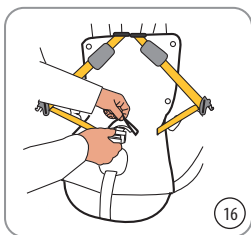

2. Ziehen Sie die Gurtschnalle wie in Abbildung 16 gezeigt durch das Loch im Bezug.

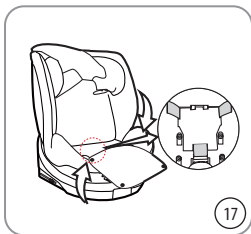

3. Öffnen Sie die Knöpfe des Sitzbezugs wie in der Abbildung gezeigt. Stecken Sie die Gurtschnalle mit beiden Seiten in das Gurtschloss. Öffnen Sie die Abdeckung der Gurtschnalle in der Sitzfläche, legen Sie die Gurtschnalle hinein und schließen Sie die Abdeckung wieder (Abbildung 17).



4. Ziehen Sie den Bezug wie in Abbildung 18 gezeigt wieder über den Kindersitz.

4.9 Einbau mit ISOFIX-Befestigung

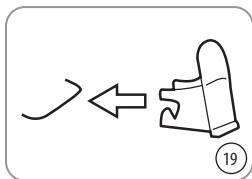

Hinweis: Autokindersitze können auch mit der ISOFIX-Befestigungsführung eingebaut werden.

Dies vereinfacht den Einbau des Kindersitzes im Fahrzeug. Stecken Sie dazu die ISOFIX-Befestigungsführung auf den ISOFIX-Anker des Fahrzeugs; die Oberkante der Führung sollte nach oben zeigen (Abbildung 19).

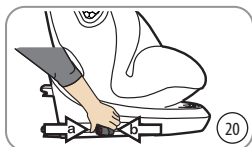

Hinweis: Die Rückenlehnen des Fahrzeug- und des Kindersitzes sollten sich für eine leichtere ISOFIX-Befestigung in aufrechter Position befinden.

1. Drücken Sie die den ersten und zweiten Knopf zum Lösen der ISOFIX-Befestigung (wie in Abbildung 20 gezeigt) und schieben Sie die ISOFIX-Befestigung heraus.

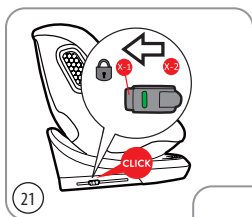

1. Halten Sie den Autokindersitz mit beiden Händen fest und drücken Sie die beiden ISOFIX-Befestigungen bis zum Klicken in die Befestigungsführung (Abbildung 21). Wenn die ISOFIX-Befestigung eingerastet ist, drücken Sie den Kindersitz kräftig in Pfeilrichtung gegen den Fahrzeugsitz (Abbildung 22).

4.10 ISOFIX-Befestigung lösen und Standbein einfahren

4-10-1 Lösen der ISOFIX-Befestigung

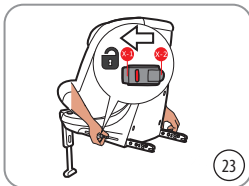

Drücken Sie den Knopf zum Lösen der ISOFIX-Befestigung, bis Sie ein Klicken hören. Dann sind beide Seiten der ISOFIX-Befestigung entsperrt und der Kindersitz kann herausgenommen werden (Abbildung 23).



Hinweis: Erst wenn die ISOFIX-Anzeige auf beiden Seiten rot ist, bedeutet dies, dass die ISOFIX-Befestigung richtig gelöst wurde.

4-10-2 Einfahren des Standbeins

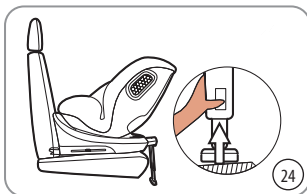

Drücken Sie den Einstellknopf für das Standbein und schieben Sie es hoch (Abbildung 24).

4.11 Herausnehmen und Verstauen des Standbeins

4-11-1 Standbein herausnehmen



1. Kippen Sie den Kindersitz wie in der Abbildung gezeigt und holen Sie das Standbein aus dem Stauraum unter der Basis heraus (Abbildung 25).

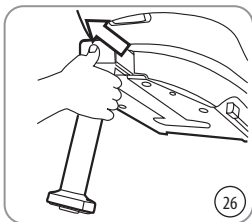

2. Ziehen Sie das Standbein wie gezeigt ganz heraus (Abbildung 26).

4-11-2 Standbein verstauen

Das Verstauen des Standbeins erfolgt in umgekehrter Reihenfolge wie das Herausnehmen.

Danach ist das Verstauen abgeschlossen.

4.12 Standbein montieren

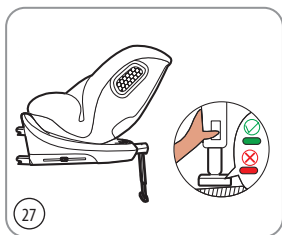

1. Holen Sie das Standbein aus dem Stauraum unter der Basis.
2. Drücken Sie den Entriegelungsknopf und ziehen Sie das Standbein ganz heraus.
3. Setzen Sie das Kind in den Autokindersitz, und schnallen Sie es mit dem 5-Punkt-Sicherheitsgurt an.

Hinweis: Wenn das Standbein den Fahrzeugboden berührt, muss die Standbeinanzeige grün sein (wie in Abbildung 27 gezeigt).



Hinweis:

1. Prüfen Sie, ob die ISOFIX-Befestigung, das Standbein und der 5-Punkt-Sicherheitsgurt richtig installiert und eingerastet sind beziehungsweise straff sitzen, damit Kindersitz und Kind ordnungsgemäß gesichert sind.
2. Der 5-Punkt-Sicherheitsgurt darf nicht verdreht sein.
3. Wenn der Kindersitz entgegen der Fahrtrichtung eingebaut und das Kind kleiner als 75 cm ist, muss die Sitzverkleinerung verwendet werden.
4. Wir empfehlen den Einbau mit der ISOFIX-Befestigungsführung.
5. Der Kindersitz sollte sich so nah wie möglich an der Rückenlehne des Fahrzeugsitzes befinden.
6. Das Kinder-Rückhaltesystem darf nicht bei eingeschaltetem Airbag entgegen der Fahrtrichtung eingebaut werden.



Der 100-150cm I-Size Booster-Kindersitz darf nicht mit dem Standbein eingebaut werden.

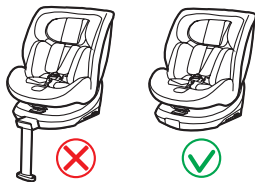

5. Einbaumethode

5-1 Einbau entgegen der Fahrtrichtung mit ISOFIX-Befestigung und Standbein (geeignet für Kinder mit einer Größe von 40-105 cm)

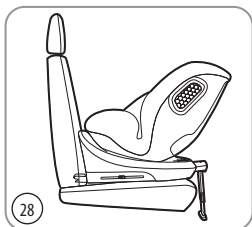

- 1 Wenn der Kindersitz entgegen der Fahrtrichtung eingebaut ist, holen Sie das Standbein wie in Methode 4-11 beschrieben unter dem Sitz heraus, und drehen Sie den Sitz dann gemäß Methode Abbildung 28, in die Position entgegen der Fahrtrichtung. Befestigen Sie den Kindersitz dann wie unter Methode 4-9 beschrieben richtig mit der ISOFIX-Befestigung.

Achtung! Wenn Ihr Kind kleiner als 105 cm ist, muss der Sitz entgegen der Fahrtrichtung eingebaut werden.



Warnung: Dieser Kindersitz darf nicht auf Autositzen mit aktiviertem Airbag verwendet werden.

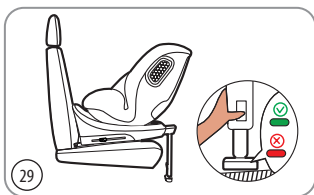

2. Drücken Sie den Einstellknopf und ziehen Sie das Standbein ganz heraus, bis es den Fahrzeugboden berührt.
3. Setzen Sie das Kind in den Autokindersitz, und schnallen Sie es mit dem 5-Punkt-Sicherheitsgurt an.



Achtung: Wenn das Standbein den Fahrzeugboden berührt, muss die Standbeinanzeige grün sein (wie in der Abbildung gezeigt).

5.2 Einbau in Fahrtrichtung mit ISOFIX-Befestigung und Standbein (geeignet für Kinder mit einer Größe von 76-105 cm)

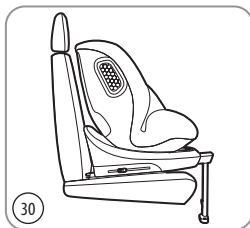

1. Wenn der Kindersitz in Fahrtrichtung eingebaut ist, holen Sie das Standbein wie in Methode 4-11 beschrieben unter dem Sitz heraus, und drehen Sie den Sitz dann gemäß Methode Abbildung 30, in die Position in Fahrtrichtung. Befestigen Sie den Kindersitz dann wie unter Methode 4-9 beschrieben richtig mit der ISOFIX-Befestigung.

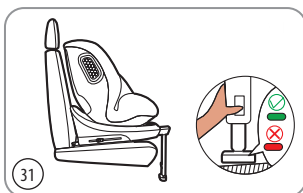

2. Drücken Sie den Einstellknopf und ziehen Sie das Standbein ganz heraus, bis es den Fahrzeugboden berührt (Abbildung 31).
3. Setzen Sie das Kind in den Autokindersitz, und schnallen Sie es mit dem 5-Punkt-Sicherheitsgurt an.



Achtung: Wenn das Standbein den Fahrzeugboden berührt, muss die Standbeinanzeige grün sein (wie in der Abbildung gezeigt).

5.3 Einbau in Fahrtrichtung mit ISOFIX-Befestigung und 3-Punkt-Sicherheitsgurt (geeignet für Kinder mit einer Größe von 100-150cm)



1. Entfernen Sie zuerst den 5-Punkt-Sicherheitsgurt (Methode 4-8), bevor Sie das Kind hineinsetzen.
2. Befestigen Sie den Autokindersitz dann wie unter Methode 4-9 beschrieben mit der ISOFIX-Befestigung an den ISOFIX-Verankerungen des Fahrersitzes.
3. Platzieren Sie den Kindersitz richtig auf dem Fahrersitz und stellen Sie ihn in die richtige Position (siehe Seite 4-4).
4. Führen Sie den Fahrzeuggurt durch die Gurtführung und über die Schulter des Kindes.
5. Führen Sie den Fahrzeugbeckengurt durch die Gurtführung und über das Becken des Kindes.
6. Schnallen Sie den Fahrzeugsicherheitsgurt an.



Der 100-150cm I-Size Booster-Kindersitz darf nicht mit dem Standbein eingebaut werden.

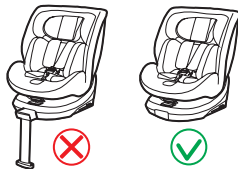

5.4 Einbau in Fahrtrichtung mit 3-Punkt-Sicherheitsgurt (geeignet für Kinder mit einer Größe von 100-150 cm)



1. Entfernen Sie zuerst den 5-Punkt-Sicherheitsgurt (Methode 4-8), bevor Sie das Kind hineinsetzen.
2. Platzieren Sie den Kindersitz richtig auf dem Fahrzeugsitz und stellen Sie ihn in die richtige Position (siehe Seite 4-4).
3. Führen Sie den Fahrzeuggurt durch die Gurtführung und über die Schulter des Kindes.
4. Führen Sie den Fahrzeugbeckengurt durch die Gurtführung und über das Becken des Kindes.
5. Schnallen Sie den Fahrzeugsicherheitsgurt an.



Der 100-150cm I-Size Booster-Kindersitz darf nicht mit dem Standbein eingebaut werden.



6. Abnahme des Bezugs

Abnahme des Bezugs

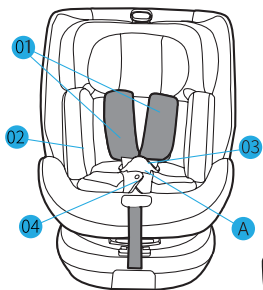

1. Lockern Sie die Schultergurte 01.
2. Drücken Sie den roten Knopf A, um die Gurtschnalle zu öffnen 03.
3. Nehmen Sie den inneren Bezug 02 und die Polsterung der Gurtschnalle 04 ab.
4. Nehmen vorsichtig den Bezug der Kopfstütze und des restlichen Sitzes ab.

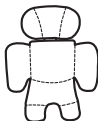

7. Reinigung und Pflege

1. Überprüfen Sie beim täglichen Gebrauch, ob der Kindersitz richtig eingebaut ist.
2. Bei einem Unfall muss der Kindersitz ausgetauscht werden.
Bei Nichtverwendung sollte der Kindersitz an einem trockenen und gut belüfteten Ort gelagert werden, damit er nicht durch Feuchtigkeit und Schimmelbildung beschädigt wird
3. Wenn sich Staub auf dem Kindersitz abgelagert hat, wischen Sie ihn mit einem feuchten Schwammtuch ab, und lassen Sie den Sitz an einer gut belüfteten Stelle trocknen.
4. Wenn Getränke oder Essen auf den Sicherheitsgurt gelangen, entfernen Sie den Sicherheitsgurt, waschen Sie ihn gründlich mit warmem Wasser aus, und lassen Sie ihn an einem gut belüfteten Ort trocknen.
5. Wenn Sie den kompletten Sitzbezug reinigen möchten, befolgen Sie die Waschanleitung.
6. Beim ersten Waschen kann der Bezug leicht färben, was ein normaler Vorgang ist.

Waschanleitung:





Atención

AVISO

Este es un sistema de retención infantil I-Size mejorado. Ha sido aprobado de acuerdo con el Reglamento N.º 129 de la ONU para su uso en asientos de vehículos compatibles con I-Size, según lo indicado por los fabricantes de vehículos en el manual del usuario del vehículo.

En caso de duda, consulte al fabricante del sistema de retención infantil mejorado o al vendedor.

AVISO

Este es un sistema de retención infantil de asiento elevado I-Size mejorado. Ha sido aprobado de acuerdo con el Reglamento N.º 129 de la ONU principalmente para su uso en «posiciones de asiento I-Size», según lo indicado por los fabricantes de vehículos en el manual del usuario del vehículo.

En caso de duda, consulte al fabricante del sistema de retención infantil mejorado o al vendedor.

«**IMPORTANTE: NO LO USE ORIENTADO HACIA DELANTE ANTES DE QUE EL NIÑO TENGA MÁS DE 15 MESES (consulte las instrucciones)**».

Solo es adecuado para su uso en los vehículos enumerados equipados con cinturón de seguridad de 3 puntos aprobado por la Normativa ECE N.º 16. No lo use en posiciones con airbag activo.

ES *Manual de instrucciones*

1. Instrucciones de seguridad	108
2. Componentes.....	110
3. Aviso de uso en el vehículo	112
4. Ajuste e instalación del asiento de seguridad infantil.....	113
4-1. Uso de la hebilla	113
4-2. Ajuste del cinturón de seguridad.....	115
4-3. Ajuste de la altura del reposacabezas	116
4-4. Ajuste del ángulo de inclinación de la silla de auto.....	117
4-5. Cojín para recién nacido.....	118
4-6. Función de rotación.....	119
4-7. Sistema de arnés de 5 puntos para instalar al niño.....	120
4-8. Método de extracción del sistema de cinturón de seguridad de 5 puntos.....	120
4-9. Método de instalación de la fijación ISOFIX.....	122
4-10.Extracción de la fijación ISOFIX y ocultación de la pata de apoyo	123
4-10-1. Extracción de la fijación ISOFIX.....	123
4-10-2. Ocultación de la pata de apoyo	123
4-11.Extracción y almacenamiento de las patas de apoyo.....	124
4-11-1. Extracción de la pata de apoyo.....	124
4-11-2. Almacenamiento de la pata de apoyo	124
4-12.Instalación de la pata de apoyo.....	125
5. Método de instalación	126
5-1. Instalación de la silla de seguridad infantil orientada hacia atrás usando la fijación ISOFIX + la pata de apoyo (apto para niños de 40 a 105 cm de altura)	126
5-2. Instalación de la silla de seguridad infantil orientada hacia delante usando la fijación ISOFIX + la pata de apoyo (apto para niños de 76 a 105 cm de altura)	217
5-3 Instalación de la silla de auto orientada hacia delante usando la fijación ISOFIX + el cinturón de seguridad de 3 puntos (apto para niños de 100 a 150 cm de altura).....	128
5-4. Instalación de la silla de seguridad infantil orientada hacia delante usando el cinturón de seguridad de 3 puntos (apto para niños de 100 a 150 cm de altura).....	129
6. Instalación del revestimiento de tela.....	130
7. Limpieza y mantenimiento.....	131

1. Instrucciones de seguridad

- Lea este manual de instrucciones con atención.
- La correcta colocación de los sistemas de anclaje ISOFIX, la pata de apoyo y la sujeción superior del cinturón de seguridad de 3 puntos es de vital importancia para la seguridad de su hijo.
- Para el uso futuro del asiento, es importante que guarde el manual de instrucciones con cuidado.
- Nunca deje a su hijo sin supervisión en el automóvil.
- No use un asiento de seguridad infantil si el asiento del vehículo está equipado con airbags delanteros. Esto puede resultar peligroso. Esto no se aplica a los denominados airbags laterales.
- Antes de utilizar nuestro producto, lea atentamente el manual de instrucciones.
- Este producto es un producto de seguridad y solo es seguro cuando se usa de acuerdo con el manual de instrucciones.
- Este producto solo debe usarse en un asiento orientado hacia delante que esté equipado con la fijación ISOFIX y la pata de apoyo.
- Este producto se puede utilizar en asientos delanteros o traseros. Sin embargo, recomendamos colocarlo en un asiento trasero.
- Este producto ha sido homologado según las más estrictas normas de seguridad europeas (ECE R129/03) y es apto para niños con una altura de 40-105 cm (límite de masa ≤ 18 kg) con la fijación ISOFIX y la pata de apoyo, 76-105 cm (límite de masa ≤ 18 kg) con la sujeción ISOFIX y la pata de apoyo, 100-150 cm con el cinturón de 3 puntos y 100-150 cm con el cinturón de 3 puntos y la fijación ISOFIX.
- Después de un accidente, el asiento puede volverse menos seguro debido a daños que no se notan de inmediato. Por lo tanto, debería sustituirlo.
- La seguridad del asiento solo puede ser garantizada por el fabricante si fue entregado por el propietario original.
- Le recomendamos encarecidamente que no utilice un producto de segunda mano, porque no puede estar seguro de lo que le ha sucedido.
- Las almohadillas del arnés son importantes para la seguridad del niño, por lo tanto, úselas en todo momento.
- Asegúrese de que todo el equipaje y los objetos que puedan causar lesiones en caso de accidente estén bien sujetos.
- Las partes móviles del asiento no deben lubricarse de ninguna manera.

- El asiento para bebé no debe utilizarse sin la funda. Utilice una funda original, ya que la funda contribuye a la seguridad del asiento.
- El asiento debe estar asegurado con la fijación ISOFIX incluso cuando no esté en uso. Un asiento no asegurado puede lesionar a otros pasajeros en el automóvil en una parada de emergencia.
- Los elementos rígidos y las piezas de plástico de un sistema de retención infantil deben ubicarse e instalarse de manera que no sean susceptibles, durante el uso diario del vehículo, de quedar atrapados por un asiento móvil o en una puerta del vehículo.
- Asegúrese de que el asiento no se dañe por las correas entre o debajo del equipaje pesado, los asientos ajustables o el golpe de la puerta del automóvil, etc.
- No se pueden realizar modificaciones en el producto, ya que esto podría afectar a la seguridad del asiento en parte o de forma general.
- En climas cálidos, las partes de plástico y metal del producto se calentarán. Cubra el asiento cuando el automóvil esté estacionado bajo el sol.
- Para evitar daños en la funda, no quite el logotipo del producto.
- Utilice el asiento incluso en viajes cortos, ya que es cuando ocurren la mayoría de los accidentes.
- Antes de la compra, compruebe que el asiento se ajuste correctamente a su automóvil.
- Tómese un breve descanso en los viajes largos para que su hijo tenga algo de tiempo para relajarse.
- Dé un buen ejemplo a su hijo y use siempre el cinturón de seguridad.
- Dígale a su hijo que nunca debe jugar con la hebilla del arnés.
- Asegúrese de que las correas estén bien abrochadas (en la parte baja) y no torcidas.
- Las correas abdominales se usan en la parte baja para mantener la pelvis firmemente sujeta.

	<p>NO instale un asiento infantil orientado hacia atrás en un asiento delantero con airbag. IMPORTANTE: NO lo use orientado hacia delante antes de que el niño tenga más de 15 meses. Esto puede causar MUERTE O LESIONES GRAVES.</p>
---	---

2. Componentes

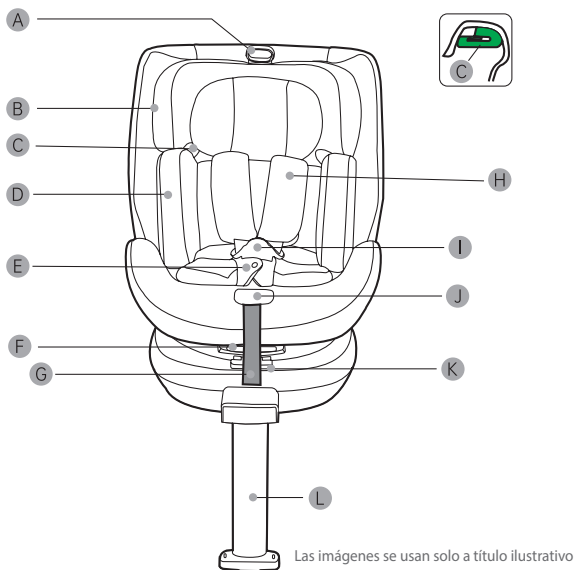

- | | |
|--------------------------------|---|
| A. Manija del reposacabezas | H. Hombros |
| B. Reposacabezas | I. Hebilla |
| C. Guía del cinturón | J. Botón del sistema de arnés de 5 puntos |
| D. Cojín para recién nacido | K. Manija de ajuste de la rotación |
| E. Almohadilla de hebilla | L. Pata de apoyo |
| F. Manija de ajuste del ángulo | |
| G. Cinturón de ajuste | |

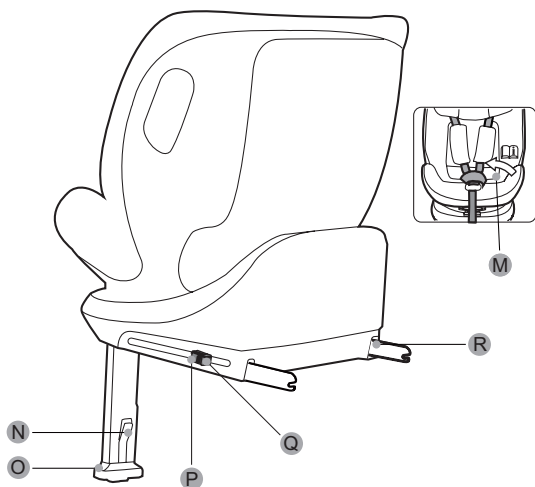

- M. Bolsa de almacenamiento de las instrucciones
- N. Botón de ajuste de la pata de apoyo
- O. Indicador de la pata de apoyo
- P. Segundo bloqueo de la fijación ISOFIX
- Q. Botón de desbloqueo de la fijación ISOFIX
- R. Fijación ISOFIX

3. Aviso de uso en el vehículo



La silla de auto para bebé no debe usarse en asientos con airbag (los airbags pueden ser fatales para los niños).

Lea detenidamente las instrucciones para utilizar correctamente los asientos de seguridad infantiles.



Instalación correcta/ade-cuada



Instalación incorrecta/in-adeuada



No se debe utilizar en asientos de pasajero con el airbag activo.

Fijación ISOFIX para sillas de auto para bebé

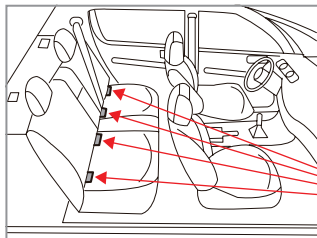

Anclaje para fijación ISOFIX debajo del asiento

Lea primero el manual del automóvil y compruebe si los asientos están equipados con puntos de anclaje fijos de la fijación ISOFIX, y verifique también si el tamaño de los dispositivos de contención de la fijación ISOFIX recomendados coincide con el tamaño de nuestra fijación ISOFIX.

Altura	Tamaño	Orientación
40-105cm	ISO/R2	Hacia atrás
76-105cm	ISO/F2X	Hacia delante
100-150cm	ISO/B2	

4. Ajuste e instalación del asiento de seguridad infantil

4.1 Uso de la hebilla

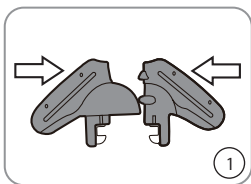

1. Abroche los pasadores izquierdo y derecho de la hebilla (como se muestra en la Figura 1) y asegúrese de que las estructuras cóncava y convexa de ambos estén cerradas.

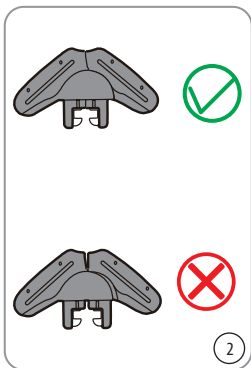

2. Abroche los pasadores izquierdo y derecho sin dejar un espacio entre ellos. Mantenga los pasadores orientados hacia arriba (Figura 2).

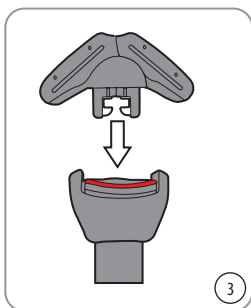

3. Inserte los pasadores abrochados en la ranura de la hebilla (Figura 3).

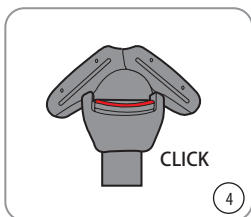

4. Si oye un chasquido, significa que la hebilla se ha abrochado correctamente (Figura 4).

4.2 Ajuste del cinturón de seguridad



1. Apretar el cinturón de seguridad.
Tire de la correa para el hombro hacia arriba para apretar la parte suelta del cinturón para la pierna. A continuación, tire del cinturón ajustable para apretarlo (Figura 5).

Mantenga el cinturón de seguridad lo más ajustado posible sin causar molestias. El cinturón de la pierna debe estar lo más bajo posible y cerca de la entrepierna, no del vientre.

Debe haber un espacio de un dedo entre el cinturón de seguridad y el niño.

Un cinturón de seguridad flojo supone un peligro. Compruebe que el elemento que ajusta el cinturón de seguridad funciona correctamente cada vez que coloque a un niño en una silla de auto antes de ajustar el cinturón de seguridad.



2. Aflojar el cinturón de seguridad
El cinturón de seguridad puede aflojarse pulsando el botón de ajuste del cinturón de seguridad de 5 puntos en la parte delantera del asiento. Mientras pulsa el botón de ajuste del cinturón de seguridad de 5 puntos, sostenga las dos correas debajo del protector del hombro con la otra mano y tire de ellas hacia delante para soltar el cinturón de seguridad (Figura 6).

4.3 Ajuste de la altura del reposacabezas

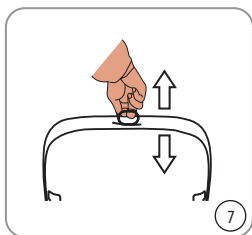

1. Use el botón de ajuste del cinturón de seguridad de cinco puntos debajo de la parte delantera del asiento para aflojar el cinturón de seguridad, desbloquee la hebilla, tire de la manija de ajuste del reposacabezas hacia arriba, mueva el reposacabezas a la altura correcta respecto al cinturón del hombro, deslice suavemente el reposacabezas hacia abajo y compruebe que el reposacabezas esté correctamente articulado (Figura 7).

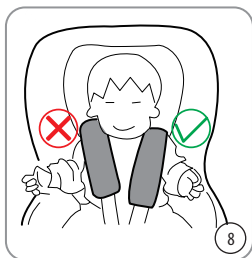

2. Ajustar correctamente el reposacabezas puede garantizar la mejor protección para su hijo en la silla de auto. El reposacabezas debe ajustarse en una posición en que la correa para el hombro coincida con la altura de los hombros del niño o un poco más arriba. Las correas deben estar ubicadas a la altura de los hombros o ligeramente por encima de la altura de los hombros del niño. Las correas de los hombros no deben colocarse detrás del niño ni por encima de la oreja (Figura 8).



Nota: Es importante mantener el reposacabezas a una altura adecuada respecto a la cabeza del niño.

4.4 Ajuste del ángulo de inclinación de la silla de auto

El asiento de seguridad infantil se puede reclinar en diferentes posiciones. Puede ajustar el ángulo de inclinación del asiento incluso cuando su hijo está sentado en él.

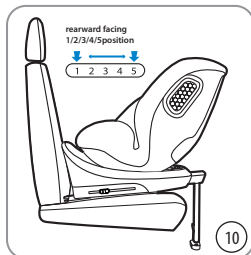
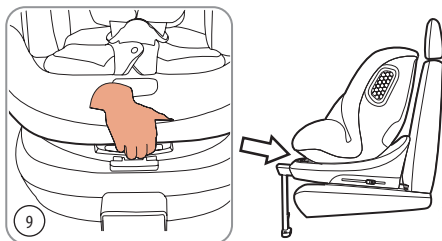

Orientado hacia atrás:

Presione la base del asiento con una mano y tire de la manija de ajuste del ángulo en la parte posterior del asiento con la otra mano para ajustar el asiento en la posición adecuada; hay 5 posiciones en total (Figura 9).



Cuando la silla de auto para bebé está orientada hacia atrás; use la posición 1,2,3,4,5 (Figura 10).

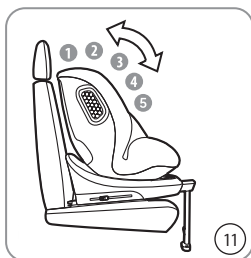

Orientado hacia adelante:

Presione la base del asiento con una mano y tire de la manija de ajuste del ángulo en la parte posterior del asiento con la otra mano para ajustar el asiento en la posición adecuada; hay 5 posiciones en total.



Cuando la silla de auto para bebé está orientada hacia adelante; use la posición 1,2,3,4,5 (Figura 11).

4.5 Cojín para recién nacido

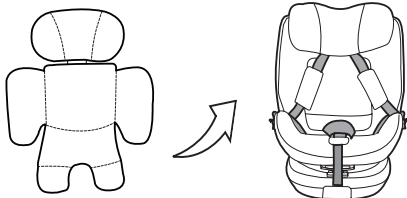

Aviso:

Cuando el bebé tenga una altura de 40-75 cm, utilice el cojín para recién nacido.

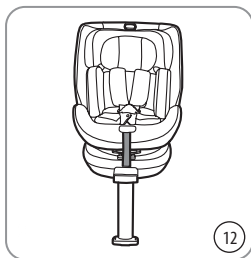

Coloque el cojín para recién nacido en la silla de auto, coloque las dos hombreras en el cojín para recién nacido y, finalmente, cubra la hebilla del cojín (Figura 12).

4.6 Función de rotación



1. Saque la pata de apoyo de su alojamiento en la parte inferior de la base.
2. Pulse el botón de expansión de la pata de apoyo y extraiga la pata (Figura 13).
3. Pulse el botón de rotación y gire el asiento (Figura 14).



¡Atención! Antes de cada viaje, asegúrese de que la rotación del asiento esté bloqueada girando el asiento en ambas direcciones.



«IMPORTANTE: NO LO USE ORIENTADO HACIA DELANTE ANTES DE QUE EL NIÑO TENGA MÁS DE 15 MESES (consulte las instrucciones)».



¡Atención! Antes de cada viaje, asegúrese de que el asiento infantil esté en el grupo y la configuración correctos.

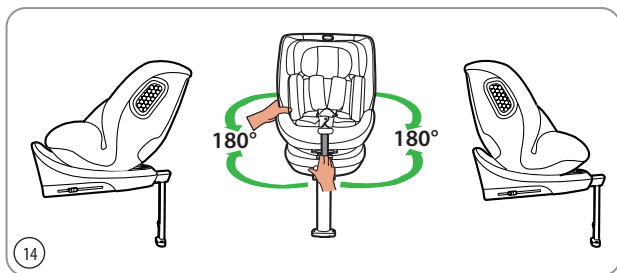

4.7 Sistema de arnés de 5 puntos para instalar al niño

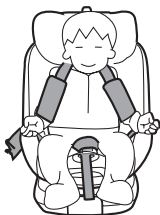

1. Afloje el cinturón de seguridad al máximo, luego desabroche la hebilla y colóquela a ambos lados del asiento, como se muestra en la imagen.



2. Inserte los pasadores izquierdo y derecho en la hebilla hasta oír un chasquido: esto indica que la hebilla está abrochada. Pulse el botón del cinturón ajustable para ajustar y apretar la correa para el hombro, mientras se asegura de que los hombros del niño estén cómodos (debe haber un espacio de un dedo entre el cinturón de seguridad y el niño).

4.8 Método de extracción del sistema de cinturón de seguridad de 5 puntos

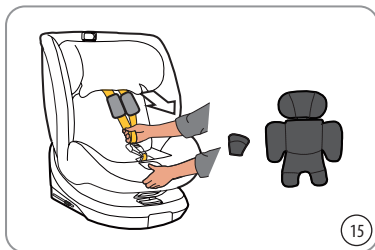

1. Retire las hombreras, el revestimiento de la hebilla y el cojín para recién nacido del asiento (Figura 15).

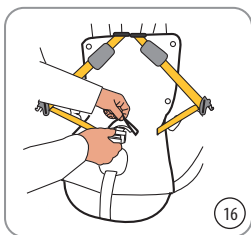

2. Pase la hebilla por el orificio de la manga de tela, como se muestra en la Figura 16.

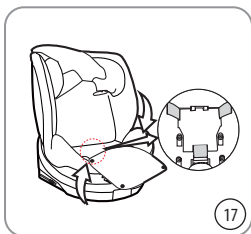

3. Desabroche el revestimiento de tela del asiento tal como se muestra. Introduzca el inserto de los pasadores en la hebilla. Abra el compartimento de almacenaje de la hebilla en la parte inferior del asiento, coloque la hebilla y finalmente cierre el compartimento (Figura 17).



4. Coloque el revestimiento de tela tal como se muestra en la Figura 18.

4.9 Método de instalación de la fijación ISOFIX

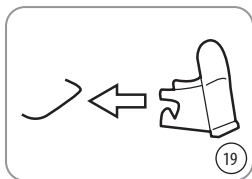

Aviso: Los asientos de seguridad infantil también se pueden utilizar con la guía de la fijación ISOFIX.

La instalación es más práctica: sujete la guía de la fijación ISOFIX en el punto de anclaje de la fijación ISOFIX en el punto fijo de la fijación ISOFIX del automóvil, haciendo que la muesca esté orientada hacia arriba (Figura 19).

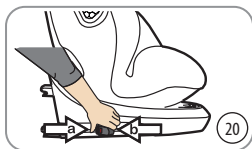

Aviso: Si se puede ajustar el ángulo de su silla de auto, ajústelo a la posición adecuada: esto favorecerá la instalación de la fijación ISOFIX.

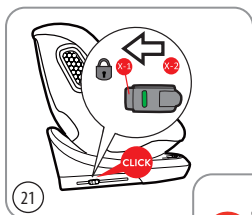

1. Pulse el botón de desbloqueo de la fijación ISOFIX y el segundo botón de bloqueo de la fijación ISOFIX (como se muestra en la Figura 20) al mismo tiempo, luego empuje la fijación ISOFIX hacia fuera.



2. Tome el asiento para niños con ambas manos, luego empuje los dos ISOFIX en la guía ISOFIX hasta que el ISOFIX quede fijado en ambos lados y oiga un chasquido (Figura 21). Cuando ISOFIX esté bloqueado, empuje el asiento de seguridad para niños con fuerza en la dirección de la flecha contra el respaldo del asiento del vehículo (Figura 22).

4.10 Extracción de la fijación ISOFIX y ocultación de la pata de apoyo

4-10-1 Extracción de la fijación ISOFIX

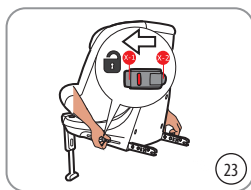

Pulse el botón de desbloqueo de la fijación ISOFIX hasta oír un chasquido, asegúrese de que ambos lados de la fijación ISOFIX estén desbloqueados, luego retire el asiento (Figura 23).



Aviso: La fijación ISOFIX se ha desbloqueado correctamente sólo cuando el ISOFIX izquierdo y el derecho muestran un indicador rojo

4-10-2 Ocultación de la pata de apoyo

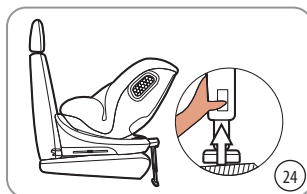

Pulse el botón de ajuste de la pata de apoyo y tire de la pata de apoyo hacia arriba (Figura 24).

4.11 Extracción y almacenamiento de las patas de apoyo

4-11-1 Extracción de la pata de apoyo



1. Coloque la parte inferior del asiento tal como se muestra en la imagen y saque las patas de soporte del compartimiento de almacenamiento de la parte inferior de la base (Figura 25).

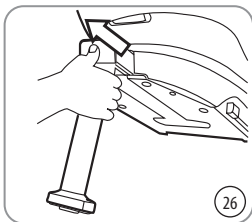

2. Sostenga las patas con las manos y extráigalas (Figura 26).

4-11-2 Almacenamiento de la pata de apoyo

Almacenamiento de la pata de apoyo Según la operación inversa de extracción de la pata de apoyo.

La operación es correcta.

4.12 Instalación de la pata de apoyo

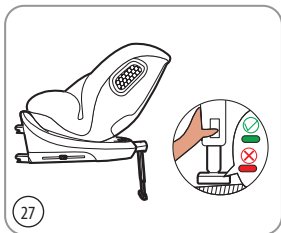

1. Extraiga la pata de apoyo de su alojamiento en la parte inferior de la base.
2. Pulse el botón de expansión para extraer la pata de apoyo.
3. Coloque al niño en la silla de auto y asegúrelo con el sistema de cinturón de seguridad de 5 puntos.

Aviso: cuando la pata de apoyo toca la superficie del automóvil, el indicador de la pata de apoyo debe ser verde (como se muestra en la figura 27).



Aviso:

1. Compruebe y ajuste la fijación ISOFIX, la pata de apoyo y el sistema de cinturones de seguridad de 5 puntos para asegurarse de que el asiento y el niño estén firmemente sujetos.
2. El cinturón de seguridad de 5 puntos no debe estar torcido ni enrollado.
3. Cuando instale la silla de auto en sentido contrario al de marcha y la altura del niño sea inferior a 75 cm, deberá utilizar un cojín para recién nacido.
4. Recomendamos instalar la silla de auto con la guía de la fijación ISOFIX.
5. La silla debe estar lo más cerca posible (pegada) del respaldo del asiento del vehículo.
6. El sistema de retención infantil no debe instalarse en posiciones en que el airbag esté instalada orientado hacia atrás.



El asiento elevado I-Size para 100-150 cm no puede utilizar la pata de apoyo.

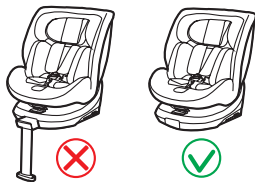

5. Método de instalación

5.1 Instalación de la silla de seguridad infantil orientada hacia atrás usando la fijación ISOFIX + la pata de apoyo (apto para niños de 40 a 105 cm de altura)

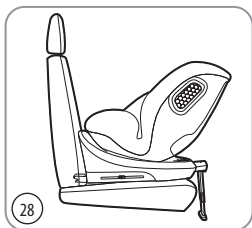

1. Cuando vaya a instalar el asiento de seguridad infantil orientado hacia atrás, extraiga la pata de apoyo de la parte inferior del asiento de acuerdo con el método 4-11 y luego gire el asiento hacia atrás de acuerdo con el método figura 28. Luego, de acuerdo con el método 4-9, instale firmemente la fijación ISOFIX en el asiento del automóvil.

¡Atención! Si el niño mide menos de 105 cm, use la orientación hacia atrás.



Advertencia: Esta silla de auto para niños no debe usarse en un asiento de vehículo con el airbag activo.

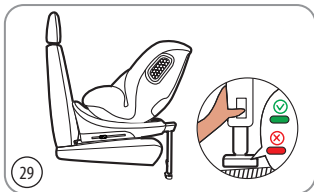

2. Pulse el botón de ajuste de la pata de apoyo con la mano y tire de la pata de apoyo hacia abajo hasta que toque la superficie del automóvil.
3. Coloque al niño en la silla de auto y asegúrelo con el sistema de cinturón de seguridad de 5 puntos.



Atención: Cuando la pata de apoyo toca la superficie del automóvil, el indicador de la pata de apoyo debe ser verde (como se muestra en la imagen).

5.2 Instalación de la silla de seguridad infantil orientada hacia delante usando la fijación ISOFIX + la pata de apoyo (apto para niños de 76 a 105 cm de altura)

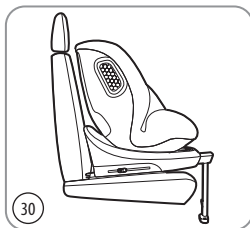

1. Cuando vaya a instalar el asiento de seguridad infantil orientado hacia delante, extraiga la pata de apoyo de la parte inferior del asiento de acuerdo con el método 4-11 y luego gire el asiento hacia delante de acuerdo con el método figura 30.

Luego, de acuerdo con el método 4-9, instale firmemente la fijación ISOFIX en el asiento del automóvil.

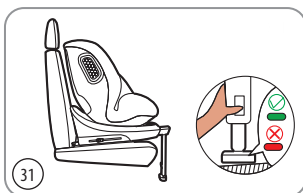

2. Pulse el botón de ajuste de la pata de apoyo con la mano y tire de la pata de apoyo hacia abajo hasta que toque la superficie del automóvil (Figura 31).

3. Coloque al niño en la silla de auto y asegúrelo con el sistema de cinturón de seguridad de 5 puntos.



Atención: Cuando la pata de apoyo toca la superficie del automóvil, el indicador de la pata de apoyo debe ser verde (como se muestra en la imagen).

5.3 Instalación de la silla de auto orientada hacia delante usando la fijación ISOFIX + el cinturón de seguridad de 3 puntos (apto para niños de 100 a 150 cm de altura)

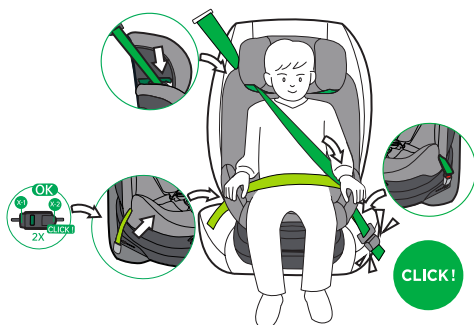

1. Retire el sistema de cinturón de seguridad de 5 puntos antes de colocar al niño de este modo (método 4-8).
2. Fije la silla de auto con la fijación ISOFIX y los puntos de anclaje de la fijación ISOFIX en el asiento del vehículo según el método 4-9.
3. Coloque la silla infantil en el asiento del vehículo y ajústela a la posición adecuada (método 4-4).
4. El cinturón del vehículo pasa a través de la guía del cinturón y del hombro del niño.
5. El cinturón abdominal del asiento del vehículo pasa a través de la guía del cinturón y de la pelvis del niño.
6. Ajuste el cinturón de seguridad del automóvil.



El asiento elevado I-Size para 100-150 cm no puede utilizar la pata de apoyo.

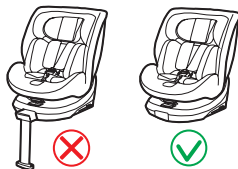

5.4 Instalación de la silla de seguridad infantil orientada hacia delante usando el cinturón de seguridad de 3 puntos (apto para niños de 100 a 150 cm de altura)



1. Retire el sistema de cinturón de seguridad de 5 puntos antes de colocar al niño de este modo (método 4-8).
2. Coloque la silla infantil en el asiento del vehículo y ajústela a la posición adecuada (método 4-4).
3. El cinturón del vehículo pasa a través de la guía del cinturón y del hombro del niño.
4. El cinturón abdominal del asiento del vehículo pasa a través de la guía del cinturón y de la pelvis del niño.
5. Ajuste el cinturón de seguridad del automóvil.



El asiento elevado I-Size para 100-150 cm no puede utilizar la pata de apoyo.

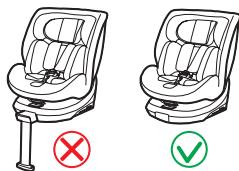

6. Instalación del revestimiento de tela

Extracción del revestimiento de tela

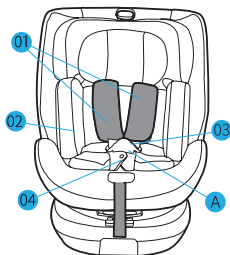

1. Ajuste las correas de los hombros 01.
2. Pulse el botón rojo A de la hebilla para abrir la hebilla 03.
3. Extraiga el forro interno 02 y el relleno 04.
4. Retire con cuidado el revestimiento del reposacabezas y el del asiento.

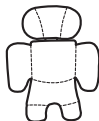

7. Limpieza y mantenimiento

1. En el uso diario, es necesario comprobar regularmente el asiento de seguridad infantil.
2. En caso de accidente, el asiento de seguridad debe reemplazarse.
Cuando el asiento de automóvil no esté en uso, el asiento de seguridad infantil debe colocarse en un lugar seco y ventilado para evitar la humedad y el moho.
3. Si hay polvo en la superficie del asiento de seguridad infantil, podemos usar una esponja húmeda para limpiarlo y ventilarlo para que se seque.
4. Si por accidente cae comida o bebida sobre el cinturón de seguridad, quítelo y enjuague bien con agua tibia. Ventílelo para que se seque.
5. Para limpiar toda la funda del asiento, consulte las instrucciones de lavado.
6. En el primer lavado puede producirse una ligera decoloración, lo que es normal.

Instrucciones de lavado:



IMPORTED AND DISTRIBUTED BY:

PEGPEREGO S.p.A.

VIA DE GASPERI 50, 20862 ARCORE MB ITALIA

tel. 0039 039 60881

Servizio Post Vendita - After Sale: tel. 0039 039 6088213



www.burigotto.com

FI0023011360

Tutti i diritti di proprietà intellettuale relativi ai contenuti di questo manuale d'istruzione appartengono a PEG PEREGO S.p.A. e sono tutelati dalle leggi vigenti.

All of the intellectual property rights for the contents of this instruction manual belong to PEG PEREGO S.p.A. and are protected by the laws in force.

Tous les droits de propriété intellectuelle pour les contenus de cette notice d'instructions appartiennent à Peg Perego S.p.A. et sont protégés par les lois en vigueur.

Die PegPerego S.p.A. besitzt die durch das Urheberrecht geschützten Rechte am geistigen Eigentum der Inhalte dieser Bedienungsanleitung.

Todos los derechos de propiedad intelectual del contenido de este manual de instrucciones pertenecen a PegPerego S.p.A. y están protegidos por las leyes vigentes.



boavista spin

Burigotto